



Prefeitura Municipal de Pirassununga

Estado de São Paulo

Secretaria Municipal de Educação
Av. Germano Dix 3350, Posto de Monta
(XX19) 3565-8307 / 8300

materiaiseducacao@pirassununga.sp.gov.br



ANEXO I

TERMO DE REFERÊNCIA

Das Amostras e Laudos

1 - Objetivo:

- A avaliação das amostras tem como objetivo garantir e proporcionar segurança ao evitar-se fornecimento de bens com baixa qualidade e/ou sem correspondência com o edital, assim como demais trâmites desnecessários do processo – devolução da mercadoria, distrato, anulação de empenhos e convocação do segundo colocado – sob custos e prazos que não se amoldam ao rito célere inerente da modalidade pregão, evitando-se potencial prejuízo aos alunos da rede de ensino no fornecimento dos materiais.
- Este procedimento visa verificar a conformidade das propostas com os requisitos do ato convocatório, nos termos do inciso VII, do artigo 4º da Lei nº. 10.520/02, observados as especificações técnicas e os parâmetros mínimos definidos no edital.

A licitante vencedora que não apresentar as amostras ou apresentá-las em desconformidade com as especificações técnicas constantes no Termo de Referência, terá sua proposta desclassificada para efeito de julgamento.
- As amostras deverão ser identificadas com o nome da licitante, bem como com o número do item, do processo licitatório e do pregão, devendo a marca declinada na proposta comercial ser idêntica à apresentada como amostra.
- ***Em até 20 (vinte) dias úteis, ao final da fase de habilitação, a Empresa Licitante com a melhor proposta, classificada em primeiro lugar, deverá apresentar as amostras que serão analisadas pela Comissão Especial da Secretaria de Educação e pela Secretaria de Administração;*** sendo que, somente serão aceitas aquelas que forem totalmente compatíveis com as descrições constantes no Termo de Referência deste edital. Caso alguma amostra apresentada pela empresa, seja reprovada, independentemente do motivo apurado, não será admitida nova análise em outra amostra, em substituição à reprovada.
- As amostras deverão atender as especificações do edital, proporcionando condições de segurança e conforto, de forma a garantir o atendimento às normas do INMETRO, NBR 15778 – Segurança do Uniforme escolar e o Código de Defesa do Consumidor, podendo ser avaliado



Prefeitura Municipal de Pirassununga

Estado de São Paulo

Secretaria Municipal de Educação
Av. Germano Dix 3350, Posto de Monta
(XX19) 3565-8307 / 8300

materiaiseducacao@pirassununga.sp.gov.br



visualmente o modelo, acabamento, cor, costuras, textura, tecido, aviamentos que sejam divergentes das especificações técnicas, rasgos, manchas, costuras tortas, duplicadas, sobrepostas, assimétricas ou com falhas, falta de simetria das partes que compõem as peças, fios repuxados ou retorcidos, construção do tecido visivelmente diferente do tecido especificado ou quaisquer outros defeitos aparentes nos uniformes ou em seus insumos, inclusive proporcionalidade das medidas de acordo com as especificações, sendo aceitas como válidas as amostras que apresentem uma variação conforme especificado do Anexo III utilizando como orientação para medição das peças a NBR 12071/02 Artigos Confeccionados para Vestuário - Determinação das Dimensões. A Administração poderá para tanto se utilizar de todos os meios legais existentes.

- Ao final do processo descrito acima ou nos casos de amostra reprovada, a amostra deverá ser retirada pela empresa em até 10 (dez) dias, a contar da solicitação da Secretaria Educação. Caso a amostra não seja retirada dentro do prazo estabelecido, a mesma estará sujeita a descarte.

2 - Das Amostras e dos Laudos:

O licitante proponente, ofertante da melhor e menor proposta na fase do Pregão, deverá apresentar 01 (uma) amostra de cada peça que compõem o lote conforme tabela abaixo, em qualquer tamanho; sendo que, todas as peças deverão ser personalizadas com o brasão da Prefeitura de PIRASSUNUNGA, ou de qualquer outro órgão; onde, juntamente com as amostras, a empresa deverá apresentar os Laudos e Ensaio técnicos; sendo esses laudos, realizados por Laboratório creditado com selo do INMETRO.

3 - Prazo para entrega das amostras:

O prazo máximo para a apresentação das amostras, será de até 20 dias após o encerramento da sessão de habilitação e etapa de lances no certame licitatório; sendo que, a empresa declarada vencedora na etapa de lances, deverá, **sob pena de desclassificação, apresentar juntamente com as amostras, 02 (DOIS) metros de cada tecido usados na confecção das mesmas;** onde devendo essa amostra atender as especificações técnicas exigidas neste memorial descritivo; sendo que, a mesma empresa licitante deverá entregar juntamente com as amostras, os Laudos e Ensaio técnicos realizados por Laboratório acreditado com selo do INMETRO.

3.1 – Reprovação ou a não entrega das amostras:

- Caso haja incompatibilidade de marcas na relação apresentada com o produto entregue ou a **reprovação das amostras** pela equipe técnica, e ainda a comprovação da não conformidade e



Prefeitura Municipal de Pirassununga

Estado de São Paulo

Secretaria Municipal de Educação
Av. Germano Dix 3350, Posto de Monta
(XX19) 3565-8307 / 8300

materiaiseduacao@pirassununga.sp.gov.br



o não atendimento dos materiais especificados e exigidos nesse edital, com os Ensaio e Laudos realizados e emitidos, importará na **desclassificação da licitante**.

- No caso de reprovação das amostras e consequente desclassificação solicitar-se-á amostra do próximo classificado e assim sucessivamente até que se alcance a proposta mais vantajosa para administração, a de menor preço dentre as propostas classificadas.
- A(s) Empresa(s) licitante(s) vencedora(s) que se recusar(em) ou não apresentar/entregar as amostras solicitadas no edital, retardando o certame e prejudicando o ente público na aquisição dos Kits de uniformes escolares para a rede de ensino poderá sofrer as penalidades previstas no Art. 7º da Lei 10.520/02.

4- RELAÇÃO DE PRODUTOS PARA A APRESENTAÇÃO DAS AMOSTRAS

LOTE 1	
ITEM	DESCRIÇÃO
01	Camiseta de Mangas Curta c/ abertura no ombros - Ensino Infantil (Berçários, Maternal)
02	Camiseta de Mangas Longa c/ abertura no ombros - Ensino Infantil (Berçários, Maternal)
03	Body de Mangas Curta c/ abertura no ombros - Ensino Infantil (Berçários, Maternal)
04	Body de Mangas Longa c/ abertura no ombros - Ensino Infantil (Berçários, Maternal)
05	Shorts Unissex - Ensino Infantil (Berçários, Maternal) – Tam. Bebê(01 ao 04)
06	Calça Mijãozinho de algodão leve - Ensino Infantil (Berçários, Maternal) – Tam. Bebê(01 ao 04)
07	Calça de Inverno - Ensino Infantil (Berçários, Maternal) – Tam. Bebê(01 ao 04)
08	Agasalho de inverno com capuz - Ensino Infantil (Berçários, Maternal) – Tam. Bebê(01 ao 04)
09	Meias Antiderrapante - Ensino Infantil (Berçários, Maternal) – Tam. Bebê(01 ao 04)
10	Camiseta de manga Curta - Ensino Infantil e Ensino Fundamental



Prefeitura Municipal de Pirassununga

Estado de São Paulo
Secretaria Municipal de Educação
Av. Germano Dix 3350, Posto de Monta
(XX19) 3565-8307 / 8300

materiaiseducacao@pirassununga.sp.gov.br



11	Camiseta de manga Longa - Ensino Infantil e Ensino Fundamental
12	Camiseta Regata - Ensino Infantil e Ensino Fundamental
13	Shortsaia em Helanca - Ensino Infantil e Ensino Fundamental
14	Bermuda Feminino (Corsário) em Cotton - Ensino Fundamental
15	Calça Unissex em Malha - Ensino Infantil e Ensino Fundamental
16	Calça Unissex em Tecido Plano - Ensino Fundamental
17	Jaqueta Unissex com Gola em Tecido Plano - Ensino Fundamental

LOTE 2

18	Meia Unissex Colegial - Ensino Fundamental
----	--

LOTE 3

19	Sacola
----	--------

LOTE 4

ITEM	DESCRIÇÃO
01	Tênis com Velcro Ensino Infantil
02	Tênis com Cadarço Ensino Fundamental

PLANILHA DOS PRODUTOS E CUSTOS ESTIMADOS PARA MENOR PREÇO GLOBAL POR LOTE

LOTE 1 - Uniforme Escolar Ens. Infantil e Ens. Fundamental (Berçários, Maternal, Creches Fase I e Pré-escola Fase II) e (1º ao 5º ; e 6º ao 9º Ano)					
Item	Descrição	Quant	Un.	VI. Unitário	VI. Total



Prefeitura Municipal de Pirassununga

Estado de São Paulo

Secretaria Municipal de Educação
Av. Germano Dix 3350, Posto de Monta
(XX19) 3565-8307 / 8300



materiaiseduacao@pirassununga.sp.gov.br

01	Camiseta de Mangas Curta c/ abertura no ombros - Ensino Infantil (Berçários, Maternal) – Tam. Bebê (01 ao 04), conforme Termo de Referência.	1000	Un.	R\$	R\$
02	Camiseta de Mangas Longa c/ abertura no ombros - Ensino Infantil (Berçários, Maternal) – Tam. Bebê(01 ao 04), conforme Termo de Referência.	1000	Un.	R\$	R\$
03	Body de Mangas Curta c/ abertura no ombros - Ensino Infantil (Berçários, Maternal) – Tam. Bebê(01 ao 04), conforme Termo de Referência.	1000	Un.	R\$	R\$
04	Body de Mangas Longa c/ abertura no ombros - Ensino Infantil (Berçários, Maternal) – Tam. Bebê(01 ao 04), conforme Termo de Referência.	1000	Un.	R\$	R\$
05	Camiseta Unissex de Mangas Curta - Ensino Infantil e Fundamental – Tam. 02 ao EG, conforme Termo de Referência	6500	Un.	R\$	R\$
06	Camiseta Unissex de Mangas Longa - Ensino Infantil e Ensino Fundamental – Tam. 02 ao EG, conforme Termo de Referência	6500	Un.	R\$	R\$
07	Camiseta Unissex Regata - Ensino Infantil e Ensino Fundamental – Tam. 02 ao EG, conforme Termo de Referência	6500	Un.	R\$	R\$
08	Shorts Unissex - Ensino Infantil (Berçários, Maternal) – Tam. Bebê(01 ao 04), conforme Termo de Referência.	1000	Un.	R\$	R\$
09	Calça Mijãozinho de algodão leve - Ensino Infantil (Berçários, Maternal) – Tam. Bebê(01 ao 04), conforme Termo de Referência.	1000	Un.	R\$	R\$
10	Calça de Inverno - Ensino Infantil (Berçários, Maternal) – Tam. (P,M,G - Bebê, e de 01 ao 04), conforme Termo de Referência.	1000	Un.	R\$	R\$



Prefeitura Municipal de Pirassununga

Estado de São Paulo

Secretaria Municipal de Educação
Av. Germano Dix 3350, Posto de Monta
(XX19) 3565-8307 / 8300



materiaiseducacao@pirassununga.sp.gov.br

11	Bermuda Masculina de Helanca Ensino Infantil e Ensino Fundamental (Pré escola, 1º ao 5º Ano) – Tam. 02 ao 12, conforme Termo de Referência	3250	Un.	R\$	R\$
12	Shortsaia Feminino de Helanca - Ensino Infantil e Ensino Fundamental (Pré escola, 1º ao 5º Ano) – Tam. 02 ao 12, conforme Termo de Referência	3500	Un.	R\$	R\$
14	Calça Unissex de Helanca - Ensino Fundamental (Pré escola, 1º ao 5º Ano) – TAM. 02 ao 12	6500	Un.	R\$	R\$
15	Agasalho de inverno com capuz - Ensino Infantil (Berçários, Maternal) – Tam. (P,M,G - Bebê, e de 01 ao 04), conforme Termo de Referência.	5000	Un.	R\$	R\$
16	Blusão Unissex com Capuz de Helanca - Ensino Infantil (Berçários, Maternal e creches) e Ensino Fundamental (1º ao 5º Ano) - TAM. 02 ao 16	5000	Un.	R\$	R\$
LOTE 2 - Meias Colegial Unissex - Ensino Infantil e Ensino Fundamental					
17	Meias Antiderrapante - Ensino Infantil (Berçários, Maternal, Creches e Pré Escola) – Tam. Bebê (01 ao 04), conforme Termo de Referência.	5000	Un.	R\$	R\$
18	Meia Colegial Unissex - Ensino Infantil e Ensino Fundamental - TAM. P ao EG	6500	Un.	R\$	R\$
Valor Global do Lote 2 =					

LOTE 3 - Bolsa Sacola Ens. Infantil e Ens. Fundamental (Berçários, Maternal, Creches e Pré-escola , 1º ao 5º ; e 6º ao 9º Ano)					
19	Bolsa Sacola Unissex - Ensino Infantil e Ensino Fundamental	6500	Un.	R\$	R\$
Valor Global do Lote 3 =					R\$

LOTE 4 - Tênis Escolar Ens. Infantil e Ens. Fundamental					
--	--	--	--	--	--



Prefeitura Municipal de Pirassununga

Estado de São Paulo
Secretaria Municipal de Educação
Av. Germano Dix 3350, Posto de Monta
(XX19) 3565-8307 / 8300

materiaiseducacao@pirassununga.sp.gov.br



(Berçários, Maternal, Creches e Pré-escola , 1º ao 5º ; e 6º ao 9º Ano)

Item	Descrição	Quant	Un.	Vi. Unit.	Total
20	Tênis com Velcro Ensino Infantil - Ensino Infantil conforme Termo de Referência	2500	Un.	R\$	R\$
21	Tênis com Cadastrarço Ensino Fundamental - Ensino Fundamental (1º ao 5º Ano, e EJA) – conforme Termo de Referência	3500	Un.	R\$	R\$
Valor Global do Lote 4 =					R\$



Prefeitura Municipal de Pirassununga

Estado de São Paulo

Secretaria Municipal de Educação
Av. Germano Dix 3350, Posto de Monta
(XX19) 3565-8307 / 8300

materiaiseducacao@pirassununga.sp.gov.br



MEMORIAL DESCRITIVO

LOTE 1 - (UNIFORME ESCOLAR)

Itém 01 – Camiseta de Mangas Curta c/ abertura no ombro

Ensino Infantil (Berçários, Maternal)



Camiseta bebê unissex de Manga Curta, confeccionada em meia malha, com a composição de 100% Algodão, com gramatura mínima de 150gr/m², na cor Branco.

As mangas deverão ser modelos reto, com a composição de 100% Algodão, com gramatura mínima de 150gr/m², na cor Azul Marinho, próximo ao Pantone 19-3920 TC, e entre as costuras das mesmas deverá ser embutido e costurado um vivo, com largura de 0,5 cm, confeccionada em tecido de meia malha circular, com a composição de 100% Poliéster, com gramatura mínima de 150gr/m², na cor Vermelho, próximo ao Pantone 19-1764TC.

A gola deverá ser redonda em modelo de “gola careca”, confeccionado em punho canelado de ribana sanfonada 1x1, com largura de 2cm (acabada), com a composição de 100% Algodão, com a gramatura de 180gr/m², na cor Azul Marinho, próximo ao Pantone 19-3920 TC; assim como no decote da gola, nas barras das mangas, deverá ser aplicado e costurado um punho canelado de ribana sanfonada 1x1, com largura de 2cm (acabada), com a composição de 100% Algodão, com a gramatura de 180gr/m², na cor Vermelho, próximo ao Pantone 19-1764TC.

Sobre o ombro do lado esquerdo, deverá ter uma abertura lateral com a aplicação para o



Prefeitura Municipal de Pirassununga

Estado de São Paulo

Secretaria Municipal de Educação
Av. Germano Dix 3350, Posto de Monta
(XX19) 3565-8307 / 8300

materiaiseducacao@pirassununga.sp.gov.br



fechamento de 2 botões de pressão modelo tic - tac de cor Vermelho, afim de facilitar o uso e manuseio da vestimenta, dando maior conforto ao passar a cabeça da criança.

A barra do corpo deve ser rebatida com largura de 2,0cm, costuradas em galoneira de duas agulhas.

Deverá ser costurada internamente com máquina overloque.

Na parte traseira interna da gola deve ser aplicado um viés na mesma malha das mangas da camiseta.

No meio da parte traseira interna da gola, deverá ser costurada uma etiqueta em tecido tipo TNT, na cor branca, com os caracteres tipográficos dos indicativos na cor preta, devendo ser uniformes e informar a razão social, CNPJ, composição do tecido, símbolos de lavagem, tamanho, ano e país de fabricação.

A tolerância de variação na gramatura poderá ser de até 5%; e nas medidas de até 1,0 cm.

A linha utilizada para a confecção é 100% poliéster nº 120.

Todas as peças deverão ser embaladas separadamente em sacos plásticos transparentes.

A peça deve estar isenta de qualquer defeito que comprometa a sua apresentação.

LOGOTIPO

Na parte da frente da camiseta, no lado esquerdo, deverá ser estampado em Patch adesivo, o Brasão da Prefeitura Municipal de PIRASSUNUNGA, com o escrito abaixo do brasão na cor Azul Marinho, "**PREFEITURA DE PIRASSUNUNGA**".

O patch adesivo deverá ser um termocolante estampado, antibacteriano, a base d'água, totalmente isento de solventes e produtos nocivos à saúde humana. A aplicação deverá ser por termo transferência, em uma temperatura de +/- 180º C, com o tempo mínimo de 8 segundos, e deverá atender as normas técnicas OEKOTEX.

DIMENSÕES E ILUSTRAÇÃO DO LOGOTIPO



Prefeitura Municipal de Pirassununga

Estado de São Paulo

Secretaria Municipal de Educação
Av. Germano Dix 3350, Posto de Monta
(XX19) 3565-8307 / 8300

materiaiseducacao@pirassununga.sp.gov.br



**PREFEITURA DE
PIRASSUNUNGA**

Medidas do brasão: 4,5 cm de largura por 5,5 cm de altura.

AMOSTRAS E LAUDOS

Em até 20 dias após o encerramento da sessão de habilitação e etapa de lances no certame licitatório, a empresa declarada vencedora na etapa de lances, deverá, sob pena de desclassificação, apresentar 02 (DOIS) metros de cada tecido usado na confecção das amostras, acompanhado com uma amostra confeccionada, em qualquer tamanho, devendo essa amostra atender as especificações técnicas exigidas neste memorial descritivo; sendo que, a mesma empresa licitante deverá entregar junto com a amostra, os Laudos e Ensaios técnicos, realizados por laboratório acreditado com Selo do INMETRO. Em caso de dúvidas quanto a veracidade dos resultados dos ensaios e laudos apresentados, a Prefeitura de PIRASSUNUNGA, através da Secretaria Municipal de Educação, poderá encaminhar os tecidos, juntamente com as amostras entregues, a um laboratório creditado com Selo do INMETRO (contratado pela Secretaria da Educação), para novos ensaios e análises dos materiais; tudo com a finalidade de garantir a qualidade exigida nos descritivos e especificações deste edital; onde através dos resultados dos Laudos Técnicos, será comunicado a aprovação ou a desclassificação da empresa licitante.

Material Empregado para as Camisetas

Relação de Normas e material para análise e ensaios, em laboratório creditado com Selo do INMETRO.



Prefeitura Municipal de Pirassununga

Estado de São Paulo

Secretaria Municipal de Educação
Av. Germano Dix 3350, Posto de Monta
(XX19) 3565-8307 / 8300



materiaiseducacao@pirassununga.sp.gov.br

Especificação Tecido do corpo – Cor Branco

CARACTERÍSTICA	NORMA	ESPECIFICAÇÃO	TOLERÂNCIA
Composição	NBR 13538 e NBR 11914	100% Algodão	-
Gramatura	NBR 10591	150 g/m ²	No mínimo
Ligamento e Estrutura (armação)	NBR 13460 e NBR 13462	Malharia circular	Não aplicável

Especificação Tecido das mangas – Cor Azul Marinho

CARACTERÍSTICA	NORMA	ESPECIFICAÇÃO	TOLERÂNCIA
Composição	NBR 13538 e NBR 11914	100% Algodão	-
Gramatura	NBR 10591	150 g/m ²	No mínimo
Ligamento e Estrutura (armação)	NBR 13460 e NBR 13462	Malharia circular	Não aplicável

Especificação Tecido dos Punhos – Cor Azul Marinho e Vermelho

CARACTERÍSTICA	NORMA	ESPECIFICAÇÃO	TOLERÂNCIA
Composição	NBR 13538 e NBR 11914	100% Algodão	-
Gramatura	NBR 10591	180 g/m ²	No mínimo
Ligamento e Estrutura (armação)	NBR 13460 e NBR 13462	Ribana sanfonada	Não aplicável

Especificação Tecido Vivo – Cor Vermelho

CARACTERÍSTICA	NORMA	ESPECIFICAÇÃO	TOLERÂNCIA
----------------	-------	---------------	------------



Prefeitura Municipal de Pirassununga

Estado de São Paulo
Secretaria Municipal de Educação
Av. Germano Dix 3350, Posto de Monta
(XX19) 3565-8307 / 8300



materiaiseducacao@pirassununga.sp.gov.br

Composição	NBR 13538 e NBR 11914	100% Poliéster	-
Gramatura	NBR 10591	150 g/m ²	No mínimo
Ligamento e Estrutura (armação)	NBR 13460 e NBR 13462	Malharia circular	Não aplicável

Especificação da Estampa em Patch sublimado (Termocolante)			
CARACTERÍSTICA	NORMA - MÉTODO	ESPECIFICAÇÃO	TOLERÂNCIA
Composição	Oeko tex	100% Poliéster	-
Cromatografia (Aminodifeny, Benzidina, Cloro toluidina, Aminoazotolueno, Diamino-anisola, Dichlorobenzidina, Metilene-bis(2- Cloroanilina), Oxydiamilina, Tiodianilina)	E N 14362-1:2003	Resinas plásticas a base de PU; Corantes	Não aplicável
Nonilfenol	CTS 2337/12	Etoxilato e Octilfenol	
Ftalato de DEHP, Ftalato de Dibutila – DBP, Ftalato de Benzil butila - BBP	IN HOUSE CTS 2150/09 GC/MS	Ftalatos	
Ensaio de Análise Físico-Químico (formaldeído)	ISSO 14.184-1	Formaldeído	Não aplicável
Ensaio de Análise ICP Antimônio (metais extraíveis)	DIN EM ISSO E04 solução ácida; análise por ICP- DIN EN1483/11.885	metais extraíveis)	Não aplicável
Cromo Hexavalente	DIN EM ISSO E04/DIN EM ISSO 11.083		

TABELA DE MEDIDAS ACABADO – CAMISETA BEBÊ MANGA CURTA



Prefeitura Municipal de Pirassununga

Estado de São Paulo

Secretaria Municipal de Educação
Av. Germano Dix 3350, Posto de Monta
(XX19) 3565-8307 / 8300

materiaiseducacao@pirassununga.sp.gov.br

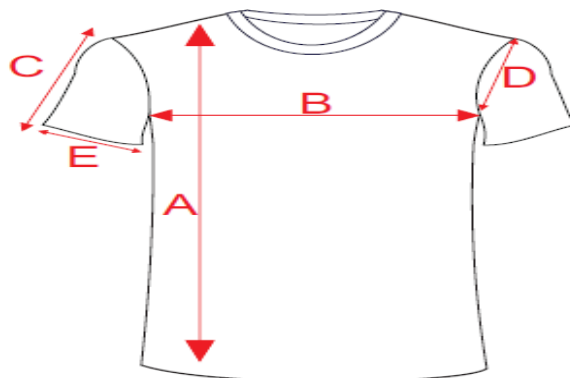

DESCRIÇÃO		P	M	G	GG
A	COMPRIMENTO DO CORPO	38	40	42	44
B	LARGURA DO CORPO	30	32	34	36
C	COMPRIMENTO DA MANGA	19	20	21	22
D	ALTURA DA CAVA RETA	12	13	14	15
E	ABERTURA DA MANGA	9	10	11	12

Tolerâncias de medidas de +/- 1,0 cm

Itém 02 – Camiseta de Manga Longa c/ abertura no ombros

Ensino Infantil (Berçários, Maternal)



Camiseta bebê de Manga Longa, confeccionada em meia malha, com a composição de 100% Algodão, com gramatura mínima de 150gr/m², na cor Branco.

As mangas deverão ser modelos reto, com a composição de 100% Algodão, com gramatura mínima



Prefeitura Municipal de Pirassununga

Estado de São Paulo

Secretaria Municipal de Educação
Av. Germano Dix 3350, Posto de Monta
(XX19) 3565-8307 / 8300

materiaiseducacao@pirassununga.sp.gov.br



de 150gr/m², na cor Azul Marinho, próximo ao Pantone 19-3920 TC, e entre as costuras das mesmas deverá ser embutido e costurado um vivo, com largura de 0,5 cm, confeccionada em tecido de meia malha circular, com a composição de 100% Poliéster, com gramatura mínima de 150gr/m², na cor Vermelho, próximo ao Pantone 19-1764TC.

A gola deverá ser redonda em modelo de “gola careca”, confeccionado em punho canelado de ribana sanfonada 1x1, com largura de 2cm (acabada), com a composição de 100% Algodão, com a gramatura de 180gr/m², na cor Azul Marinho, próximo ao Pantone 19-3920 TC; assim como no decote da gola, nas barras das mangas, deverá ser aplicado e costurado um punho canelado de ribana sanfonada 1x1, com largura de 2cm (acabada), com a composição de 100% Algodão, com a gramatura de 180gr/m², na cor Vermelho, próximo ao Pantone 19-1764TC.

Sobre o ombro do lado esquerdo da camiseta, deverá ter uma abertura lateral com a aplicação para o fechamento de 2 botões de pressão modelo tic - tac de cor Vermelho, afim de facilitar o uso e manuseio da vestimenta, dando maior conforto ao passar a cabeça da criança.

A barra do corpo deverá ser rebatida com largura de 2,0cm e costuradas em máquina galoneira de duas agulhas.

Deverá ser costurada internamente com máquina overloque.

Na parte traseira interna da gola deve ser aplicado um viés na mesma malha das mangas da camiseta.

No meio da parte traseira interna da gola, deverá ser costurada uma etiqueta em tecido tipo TNT, na cor branca, com os caracteres tipográficos dos indicativos na cor preta, devendo ser uniformes e informar a razão social, CNPJ, composição do tecido, símbolos de lavagem, tamanho, ano e país de fabricação.

A tolerância de variação na gramatura poderá ser de até 5%; e nas medidas de até 1,0 cm.

A linha utilizada para a confecção é 100% poliéster nº 120.

Todas as peças deverão ser embaladas separadamente em sacos plásticos transparentes.

A peça deve estar isenta de qualquer defeito que comprometa a sua apresentação.

LOGOTIPO



Prefeitura Municipal de Pirassununga

Estado de São Paulo

Secretaria Municipal de Educação
Av. Germano Dix 3350, Posto de Monta
(XX19) 3565-8307 / 8300

materiaiseducacao@pirassununga.sp.gov.br



Na parte da frente da camiseta, no lado esquerdo, deverá ser estampado em Patch adesivo, o Brasão da Prefeitura Municipal de PIRASSUNUNGA, com o escrito abaixo do brasão na cor Azul Marinho, “**PREFEITURA DE PIRASSUNUNGA**”.

O patch adesivo deverá ser um termocolante estampado, antibacteriano, a base d’água, totalmente isento de solventes e produtos nocivos à saúde humana. A aplicação deverá ser por termo transferência, em uma temperatura de +/- 180º C, com o tempo mínimo de 8 segundos, e deverá atender as normas técnicas OEKOTEX.

DIMENSÕES E ILUSTRAÇÃO DO LOGOTIPO

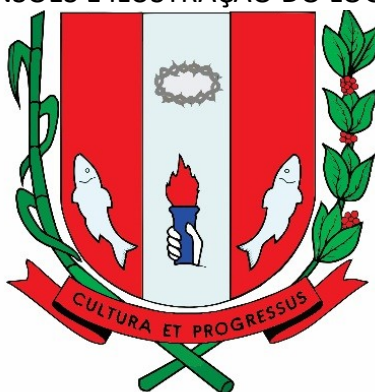

**PREFEITURA DE
PIRASSUNUNGA**

Medidas do brasão: 4,5 cm de largura por 5,5 cm de altura.



Prefeitura Municipal de Pirassununga

Estado de São Paulo

Secretaria Municipal de Educação
Av. Germano Dix 3350, Posto de Monta
(XX19) 3565-8307 / 8300

materiaiseducacao@pirassununga.sp.gov.br



AMOSTRAS E LAUDOS

Em até 20 dias após o encerramento da sessão de habilitação e etapa de lances no certame licitatório, a empresa declarada vencedora na etapa de lances, deverá, sob pena de desclassificação, apresentar 02 (DOIS) metros de cada tecido usado na confecção das amostras, acompanhado com uma amostra confeccionada, em qualquer tamanho, devendo essa amostra atender as especificações técnicas exigidas neste memorial descritivo; sendo que, a mesma empresa licitante deverá entregar junto com a amostra, os Laudos e Ensaios técnicos, realizados por laboratório acreditado com Selo do INMETRO. Em caso de dúvidas quanto a veracidade dos resultados dos ensaios e laudos apresentados, a Prefeitura de PIRASSUNUNGA, através da Secretaria Municipal de Educação, poderá encaminhar os tecidos, juntamente com as amostras entregues, a um laboratório creditado com Selo do INMETRO (contratado pela Secretaria da Educação), para novos ensaios e análises dos materiais; tudo com a finalidade de garantir a qualidade exigida nos descritivos e especificações deste edital; onde através dos resultados dos Laudos Técnicos, será comunicado a aprovação ou a desclassificação da empresa licitante.

Material Empregado para as Camisetas

Relação de Normas e material para análise e ensaios, em laboratório creditado com Selo do INMETRO.

Especificação Tecido do corpo – Cor Branco			
CARACTERÍSTICA	NORMA	ESPECIFICAÇÃO	TOLERÂNCIA
Composição	NBR 13538 e NBR 11914	100% Algodão	-
Gramatura	NBR 10591	150 g/m ²	No mínimo
Ligamento e Estrutura (armação)	NBR 13460 e NBR 13462	Malharia circular	Não aplicável

Especificação Tecido das mangas – Cor Azul Marinho			
CARACTERÍSTICA	NORMA	ESPECIFICAÇÃO	TOLERÂNCIA



Prefeitura Municipal de Pirassununga

Estado de São Paulo

Secretaria Municipal de Educação
Av. Germano Dix 3350, Posto de Monta
(XX19) 3565-8307 / 8300



materiaiseducacao@pirassununga.sp.gov.br

Composição	NBR 13538 e NBR 11914	100% Algodão	-
Gramatura	NBR 10591	150 g/m ²	No mínimo
Ligamento e Estrutura (armação)	NBR 13460 e NBR 13462	Malharia circular	Não aplicável

Especificação Tecido dos Punhos – Cor Azul Marinho e Vermelho			
CARACTERÍSTICA	NORMA	ESPECIFICAÇÃO	TOLERÂNCIA
Composição	NBR 13538 e NBR 11914	100% Algodão	-
Gramatura	NBR 10591	180 g/m ²	No mínimo
Ligamento e Estrutura (armação)	NBR 13460 e NBR 13462	Ribana sanfonada	Não aplicável

Especificação Tecido Vivo – Cor Vermelho			
CARACTERÍSTICA	NORMA	ESPECIFICAÇÃO	TOLERÂNCIA
Composição	NBR 13538 e NBR 11914	100% Poliéster	-
Gramatura	NBR 10591	150 g/m ²	No mínimo
Ligamento e Estrutura (armação)	NBR 13460 e NBR 13462	Malharia circular	Não aplicável

Especificação da Estampa em Patch sublimado (Termocolante)			
CARACTERÍSTICA	NORMA - MÉTODO	ESPECIFICAÇÃO	TOLERÂNCIA
Composição	Oeko tex	100% Poliéster	-
Cromatografia (Aminodifenyl, Benzidina, Cloro)	E N 14362-1:2003	Resinas plásticas a base	Não aplicável



Prefeitura Municipal de Pirassununga

Estado de São Paulo

Secretaria Municipal de Educação
Av. Germano Dix 3350, Posto de Monta
(XX19) 3565-8307 / 8300



materiaiseducacao@pirassununga.sp.gov.br

toluidina, Aminoazotolueno, Diamino-anisola, Dichlorobenzidina, Metilene-bis(2- Cloroanilina), Oxydiamilina, Tiodianilina)		de PU; Corantes	
Nonilfenol	CTS 2337/12	Etoxilato e Octilfenol	
Ftalato de DEHP, Ftalato de Dibutila – DBP, Ftalato de Benzil butila – BBP	IN HOUSE CTS 2150/09 GC/MS	Ftalatos	
Ensaio de Análise Físico-Químico (formaldeído)	ISSO 14.184-1	Formaldeído	Não aplicável
Ensaio de Análise ICP Antimônio (metais extraíveis)	DIN EM ISSO E04 solução ácida; análise por ICP- DIN EN1483/11.885	metais extraíveis)	Não aplicável
Cromo Hexavalente	DIN EM ISSO E04/DIN EM ISSO 11.083		

TABELA DE MEDIDAS ACABADO – CAMISETA BEBÊ MANGA LONGA

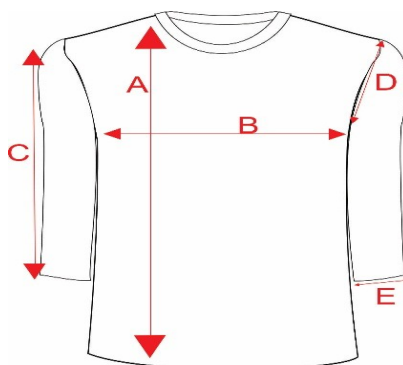

DESCRIÇÃO		P	M	G	GG
A	COMPRIMENTO DO CORPO	38	40	42	44
B	LARGURA DO CORPO	30	32	34	36
C	COMPRIMENTO DA MANGA	24	25	26	27
D	ALTURA DA CAVA RETA	12	13	14	15
E	ABERTURA DA MANGA	4	5	6	6

Tolerâncias de medidas de +/- 1,0 cm

Itém 03 – Macacão body bebê de Mangas Curta



Prefeitura Municipal de Pirassununga

Estado de São Paulo

Secretaria Municipal de Educação
Av. Germano Dix 3350, Posto de Monta
(XX19) 3565-8307 / 8300

materiaiseducacao@pirassununga.sp.gov.br



Ensino Infantil (Berçários, Maternal)



Body bebê de manga curta, confeccionado em malha canelada de ribana sanfonada 1x1, com a composição de 100% Algodão, com a gramatura de 200gr/m², na cor Branco. As mangas deverão ser retas, confeccionadas na mesma malha do corpo do Body, na cor Azul Marinho, próximo ao Pantone 19-3920 TC, e, entre as costuras das mesmas deverá ser embutido e costurado um vivo, com largura de 0,5 cm, confeccionada em tecido de meia malha circular, com a composição de 100% Poliéster, com gramatura mínima de 150gr/m², na cor Vermelho, próximo ao Pantone 19-1764TC.

A gola deverá ser redonda em modelo de “gola careca”, confeccionado em punho canelado de ribana sanfonada 1x1, com largura de 2cm (acabada), com a composição de 100% Algodão, com a gramatura de 180gr/m², na cor Azul Marinho, próximo ao Pantone 19-3920 TC; assim como no decote da gola, nas barras das mangas e das , pernas, deverá ser aplicado e costurado um punho canelado de ribana sanfonada 1x1, com largura de 2cm (acabada), com a composição de 100% Algodão, com a gramatura de 180gr/m²; sendo as cores dos punhos na cor Vermelho para as mangas, e na cor Azul Marinho para as pernas.

Sobre o ombro do lado esquerdo, assim como entre o meio das aberturas das pernas do Macacão (Body), deverá ter uma abertura com a aplicação para o fechamento de 2 botões de pressão modelo tic - tac de cor Vermelho, afim de facilitar o uso e manuseio da vestimenta, dando maior conforto ao passar a cabeça, e facilitar a troca da criança.

O macacão “body”, deverá ser costurado internamente com máquina overloque.

Na parte traseira interna da gola deve ser aplicado um viés na mesma malha das mangas do body.



Prefeitura Municipal de Pirassununga

Estado de São Paulo

Secretaria Municipal de Educação
Av. Germano Dix 3350, Posto de Monta
(XX19) 3565-8307 / 8300

materiaiseducacao@pirassununga.sp.gov.br



No meio da parte traseira interna da gola, deverá ser costurada uma etiqueta em tecido tipo TNT, na cor branca, com os caracteres tipográficos dos indicativos na cor preta, devendo ser uniformes e informar a razão social, CNPJ, composição do tecido, símbolos de lavagem, tamanho, ano e país.

A tolerância de variação na gramatura pode ser de até 5%; e nas medidas de até 1,0 cm.

A linha utilizada para a confecção é 100% poliéster nº 120.

Todas as peças deverão ser embaladas separadamente em sacos plásticos transparentes.

A peça deve estar isenta de qualquer defeito que comprometa a sua apresentação.

LOGOTIPO

Na parte superior da frente do macacão body, centralizado no meio do peito, deverá ser estampado em Patch adesivo, o Brasão da Prefeitura Municipal de PIRASSUNUNGA, com o escrito abaixo do brasão na cor Azul Marinho, “**PREFEITURA DE PIRASSUNUNGA**”.

O patch adesivo deverá ser um termocolante estampado, antibacteriano, a base d'água, totalmente isento de solventes e produtos nocivos à saúde humana. A aplicação deverá ser por termo transferência, em uma temperatura de +/- 180º C, com o tempo mínimo de 8 segundos, e deverá atender as normas técnicas OEKOTEX.

DIMENSÕES E ILUSTRAÇÃO DO LOGOTIPO



Medidas do brasão: 4,5 cm de largura por 5,5 cm de altura.

AMOSTRAS E LAUDOS

Em até 20 dias após o encerramento da sessão de habilitação e etapa de lances no certame licitatório, a empresa declarada vencedora na etapa de lances, deverá, sob pena de desclassificação,



Prefeitura Municipal de Pirassununga

Estado de São Paulo

Secretaria Municipal de Educação
Av. Germano Dix 3350, Posto de Monta
(XX19) 3565-8307 / 8300

materiaiseducacao@pirassununga.sp.gov.br



apresentar 02 (DOIS) metros de cada tecido usado na confecção das amostras, acompanhado com uma amostra confeccionada, em qualquer tamanho, devendo essa amostra atender as especificações técnicas exigidas neste memorial descritivo; sendo que, a mesma empresa licitante deverá entregar junto com a amostra, os Laudos e Ensaio técnicos, realizados por laboratório acreditado com Selo do INMETRO. Em caso de dúvidas quanto a veracidade dos resultados dos ensaios e laudos apresentados, a Prefeitura de PIRASSUNUNGA, através da Secretaria Municipal de Educação, poderá encaminhar os tecidos, juntamente com as amostras entregues, a um laboratório creditado com Selo do INMETRO (contratado pela Secretaria da Educação), para novos ensaios e análises dos materiais; tudo com a finalidade de garantir a qualidade exigida nos descritivos e especificações deste edital; onde através dos resultados dos Laudos Técnicos, será comunicado a aprovação ou a desclassificação da empresa licitante.

Material Empregado para o Macacão Body

Relação de Normas e material para análise e ensaios, em laboratório creditado com Selo do INMETRO.

Especificação Tecido do corpo – Cor Branco			
CARACTERÍSTICA	NORMA	ESPECIFICAÇÃO	TOLERÂNCIA
Composição	NBR 13538 e NBR 11914	100% Algodão	-
Gramatura	NBR 10591	200 g/m ²	No mínimo
Ligamento e Estrutura (armação)	NBR 13460 e NBR 13462	Malha Sanfonada	Não aplicável

Especificação Tecido das mangas – Cor Azul Marinho			
CARACTERÍSTICA	NORMA	ESPECIFICAÇÃO	TOLERÂNCIA
Composição	NBR 13538 e NBR 11914	100% Algodão	-
Gramatura	NBR 10591	200 g/m ²	No mínimo



Prefeitura Municipal de Pirassununga

Estado de São Paulo

Secretaria Municipal de Educação
Av. Germano Dix 3350, Posto de Monta
(XX19) 3565-8307 / 8300

materiaiseducacao@pirassununga.sp.gov.br



Ligamento e Estrutura (armação)	NBR 13460 e NBR 13462	Malha Sanfonada	Não aplicável
--	-----------------------	-----------------	---------------

Especificação Tecido dos Punhos – Cor Vermelho

CARACTERÍSTICA	NORMA	ESPECIFICAÇÃO	TOLERÂNCIA
Composição	NBR 13538 e NBR 11914	100% Algodão	-
Gramatura	NBR 10591	180 g/m ²	No mínimo
Ligamento e Estrutura (armação)	NBR 13460 e NBR 13462	Malha Sanfonada	Não aplicável

Especificação Tecido Vivo – Cor Azul Marinho e Vermelho

CARACTERÍSTICA	NORMA	ESPECIFICAÇÃO	TOLERÂNCIA
Composição	NBR 13538 e NBR 11914	100% Algodão	-
Gramatura	NBR 10591	150 g/m ²	No mínimo
Ligamento e Estrutura (armação)	NBR 13460 e NBR 13462	Malharia circular	Não aplicável

Especificação da Estampa em Patch sublimado (Termocolante)

CARACTERÍSTICA	NORMA - MÉTODO	ESPECIFICAÇÃO	TOLERÂNCIA
Composição	Oeko tex	100% Poliéster	-
Cromatografia (Aminodifenyl, Benzidina, Cloro toluidina, Aminoazotolueno, Diamino-anisola, Dichlorobenzidina, Metilene-bis(2- Cloroanilina), Oxydiamilina, Tiodianilina)	E N 14362-1:2003	Resinas plásticas a base de PU; Corantes	Não aplicável
Nonilfenol	CTS 2337/12	Etoxilato e Octilfenol	
Ftalato de DEHP, Ftalato de Dibutila – DBP, Ftalato	IN HOUSE CTS	Ftalatos	



Prefeitura Municipal de Pirassununga

Estado de São Paulo
Secretaria Municipal de Educação
Av. Germano Dix 3350, Posto de Monta
(XX19) 3565-8307 / 8300



materiaiseducacao@pirassununga.sp.gov.br

de Benzil butila – BBP	2150/09 GC/MS		
Ensaio de Análise Físico-Químico (formaldeído)	ISSO 14.184-1	Formaldeído	Não aplicável
Ensaio de Análise ICP Antimônio (metais extraíveis)	DIN EM ISSO E04 solução ácida; análise por ICP- DIN EN1483/11.885	metais extraíveis)	Não aplicável
Cromo Hexavalente	DIN EM ISSO E04/DIN EM ISSO 11.083		

TABELA DE MEDIDAS DE PRODUTO ACABADO - MACACÃO BODY BEBÊ DE MANGA CURTA

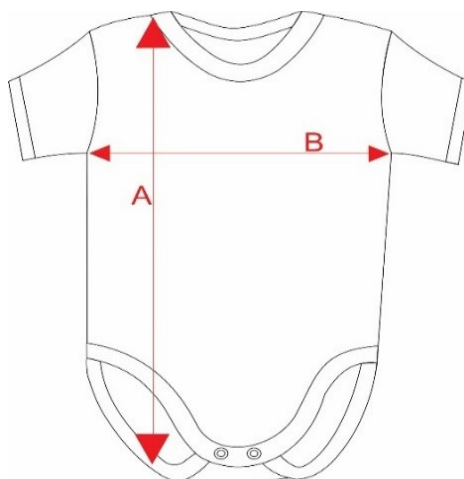

DESCRIÇÃO		P (4 / 6 meses)	M(6/9 meses)	G(9/12 meses)	GG(12/24meses)
A	COMPRIMENTO DO CORPO	39	41	43	45
B	LARGURA DO CORPO	25	26	27	29
C	COMPRIMENTO DA MANGA	18	19	20	21
D	ALTURA DA CAVA RETA	12	13	14	15
E	ABERTURA DA MANGA	9	10	11	12

Tolerâncias de medidas de +/- 1,0 cm

Itém 04 – Macacão body bebê de Mangas Longa



Prefeitura Municipal de Pirassununga

Estado de São Paulo

Secretaria Municipal de Educação
Av. Germano Dix 3350, Posto de Monta
(XX19) 3565-8307 / 8300

materiaiseducacao@pirassununga.sp.gov.br



Ensino Infantil (Berçários, Maternal)



Body manga longa confeccionado em malha canelada de ribana sanfonada 1x1, com a composição de 100% Algodão, com a gramatura de 200gr/m², na cor Branco. As mangas deverão ser retas, confeccionadas na mesma malha do corpo do Body, na cor Azul Marinho, próximo ao Pantone 19-3920 TC, e, entre as costuras das mesmas deverá ser embutido e costurado um vivo, com largura de 0,5 cm, confeccionada em tecido de meia malha circular, com a composição de 100% Poliéster, com gramatura mínima de 150gr/m², na cor Vermelho, próximo ao Pantone 19-1764TC.

A gola deverá ser redonda em modelo de “gola careca”, confeccionado em punho canelado de ribana sanfonada 1x1, com largura de 2cm (acabada), com a composição de 100% Algodão, com a gramatura de 180gr/m², na cor Azul Marinho, próximo ao Pantone 19-3920 TC; assim como no decote da gola, nas barras das mangas e das , pernas, deverá ser aplicado e costurado um punho canelado de ribana sanfonada 1x1, com largura de 2cm (acabada), com a composição de 100% Algodão , com a gramatura de 180gr/m²; sendo as cores dos punhos na cor Vermelho para as mangas, e na cor Azul Marinho para as pernas.

Sobre o ombro do lado esquerdo, assim como entre o meio das aberturas das pernas do Macacão (Body), deverá ter uma abertura com a aplicação para o fechamento de 2 botões de pressão modelo tic - tac de cor Vermelho, afim de facilitar o uso e manuseio da vestimenta, dando maior conforto ao passar a cabeça, e facilitar a troca da criança.

O macacão “body”, deverá ser costurado internamente com máquina overloque.

Na parte de trás da gola deve ser aplicado um viés na mesma malha das mangas do macacão body.



Prefeitura Municipal de Pirassununga

Estado de São Paulo

Secretaria Municipal de Educação
Av. Germano Dix 3350, Posto de Monta
(XX19) 3565-8307 / 8300

materiaiseducacao@pirassununga.sp.gov.br



No meio da parte traseira interna da gola, deverá ser costurada uma etiqueta em tecido tipo TNT, na cor branca, com os caracteres tipográficos dos indicativos na cor preta, devendo ser uniformes e informar a razão social, CNPJ, composição do tecido, símbolos de lavagem, tamanho, ano e país.

A tolerância de variação na gramatura pode ser de até 5%; e nas medidas de até 1,0 cm.

A linha utilizada para a confecção é 100% poliéster nº 120.

Todas as peças deverão ser embaladas separadamente em sacos plásticos transparentes.

A peça deve estar isenta de qualquer defeito que comprometa a sua apresentação.

LOGOTIPO

Na parte superior da frente do macacão body, centralizado no meio do peito, deverá ser estampado em Patch adesivo, o Brasão da Prefeitura Municipal de PIRASSUNUNGA, com o escrito abaixo do brasão na cor Azul Marinho, “**PREFEITURA DE PIRASSUNUNGA**”.

O patch adesivo deverá ser um termocolante estampado, antibacteriano, a base d'água, totalmente isento de solventes e produtos nocivos à saúde humana. A aplicação deverá ser por termo transferência, em uma temperatura de +/- 180º C, com o tempo mínimo de 8 segundos, e deverá atender as normas técnicas OEKOTEX.

DIMENSÕES E ILUSTRAÇÃO DO LOGOTIPO



Prefeitura Municipal de Pirassununga

Estado de São Paulo

Secretaria Municipal de Educação
Av. Germano Dix 3350, Posto de Monta
(XX19) 3565-8307 / 8300

materiaiseducacao@pirassununga.sp.gov.br



**PREFEITURA DE
PIRASSUNUNGA**

Medidas do brasão: 4,5 cm de largura por 5,5 cm de altura.

AMOSTRAS E LAUDOS

Em até 20 dias após o encerramento da sessão de habilitação e etapa de lances no certame licitatório, a empresa declarada vencedora na etapa de lances, deverá, sob pena de desclassificação, apresentar 02 (DOIS) metros de cada tecido usado na confecção das amostras, acompanhado com uma amostra confeccionada, em qualquer tamanho, devendo essa amostra atender as especificações técnicas exigidas neste memorial descritivo; sendo que, a mesma empresa licitante deverá entregar junto com a amostra, os Laudos e Ensaio técnicos, realizados por laboratório acreditado com Selo do INMETRO. Em caso de dúvidas quanto a veracidade dos resultados dos ensaios e laudos apresentados, a Prefeitura de PIRASSUNUNGA, através da Secretaria Municipal de Educação, poderá encaminhar os tecidos, juntamente com as amostras entregues, a um laboratório creditado com Selo do INMETRO (contratado pela Secretaria da Educação), para novos ensaios e análises dos materiais; tudo com a finalidade de garantir a qualidade exigida nos descritivos e especificações deste edital; onde através dos resultados dos Laudos Técnicos, será comunicado a aprovação ou a desclassificação da empresa licitante.

Material Empregado para o Macacão Body

Relação de Normas e material para análise e ensaios, em laboratório creditado com Selo do INMETRO.



Prefeitura Municipal de Pirassununga

Estado de São Paulo

Secretaria Municipal de Educação
Av. Germano Dix 3350, Posto de Monta
(XX19) 3565-8307 / 8300

materiaiseducacao@pirassununga.sp.gov.br



Especificação Tecido do corpo – Cor Branco			
CARACTERÍSTICA	NORMA	ESPECIFICAÇÃO	TOLERÂNCIA
Composição	NBR 13538 e NBR 11914	100% Algodão	-
Gramatura	NBR 10591	200 g/m ²	No mínimo
Ligamento e Estrutura (armação)	NBR 13460 e NBR 13462	Malha Sanfonada	Não aplicável

Especificação Tecido das mangas – Cor Azul Marinho			
CARACTERÍSTICA	NORMA	ESPECIFICAÇÃO	TOLERÂNCIA
Composição	NBR 13538 e NBR 11914	100% Algodão	-
Gramatura	NBR 10591	200 g/m ²	No mínimo
Ligamento e Estrutura (armação)	NBR 13460 e NBR 13462	Malha Sanfonada	Não aplicável

Especificação Tecido dos Punhos – Cor Azul Marinho e Vermelho			
CARACTERÍSTICA	NORMA	ESPECIFICAÇÃO	TOLERÂNCIA
Composição	NBR 13538 e NBR 11914	100% Algodão	-
Gramatura	NBR 10591	180 g/m ²	No mínimo
Ligamento e Estrutura (armação)	NBR 13460 e NBR 13462	Malha Sanfonada	Não aplicável

Especificação Tecido Vivo – Cor Vermelho			
CARACTERÍSTICA	NORMA	ESPECIFICAÇÃO	TOLERÂNCIA
Composição	NBR 13538 e NBR 11914	100% Poliéster	-
Gramatura	NBR 10591	150 g/m ²	No mínimo
Ligamento e Estrutura (armação)	NBR 13460 e NBR 13462	Malharia circular	Não aplicável



Prefeitura Municipal de Pirassununga

Estado de São Paulo

Secretaria Municipal de Educação
Av. Germano Dix 3350, Posto de Monta
(XX19) 3565-8307 / 8300

materiaiseducacao@pirassununga.sp.gov.br



Especificação da Estampa em Patch sublimado (Termocolante)			
CARACTERÍSTICA	NORMA - MÉTODO	ESPECIFICAÇÃO	TOLERÂNCIA
Composição	Oeko tex	100% Poliéster	-
Cromatografia (Aminodifenyl, Benzidina, Cloro toluidina, Aminoazotolueno, Diamino-anisola, Dichlorobenzidina, Metilene-bis(2- Cloroanilina), Oxydiamilina, Tiodianilina)	E N 14362-1:2003	Resinas plásticas a base de PU; Corantes	Não aplicável
Nonilfenol	CTS 2337/12	Etoxilato e Octilfenol	
Ftalato de DEHP, Ftalato de Dibutila – DBP, Ftalato de Benzil butila – BBP	IN HOUSE CTS 2150/09 GC/MS	Ftalatos	
Ensaio de Análise Físico-Químico (formaldeído)	ISSO 14.184-1	Formaldeído	Não aplicável
Ensaio de Análise ICP Antimônio (metais extraíveis)	DIN EM ISSO E04 solução ácida; análise por ICP- DIN EN1483/11.885	metais extraíveis)	Não aplicável
Cromo Hexavalente	DIN EM ISSO E04/DIN EM ISSO 11.083		

TABELA DE MEDIDAS DE PRODUTO ACABADO - BODY BEBÊ DE MANGA LONGA

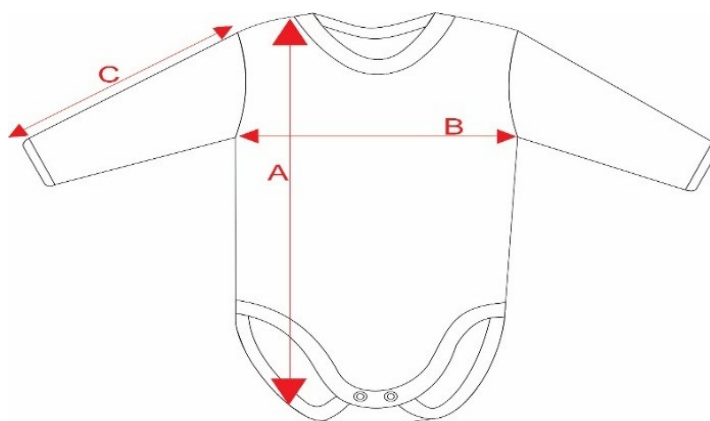



Prefeitura Municipal de Pirassununga

Estado de São Paulo

Secretaria Municipal de Educação
Av. Germano Dix 3350, Posto de Monta
(XX19) 3565-8307 / 8300

materiaiseducacao@pirassununga.sp.gov.br



DESCRIÇÃO		P(4/6 meses)	M(6 / 9 meses)	G (9 / 12 meses)	GG (12 / 24meses)
A	COMPRIMENTO	39	41	43	45
B	LARGURA DO CORPO	25	26	27	29
C	COMPRIM. DA MANGA	22	23	24	24
D	ALTURA DA CAVA RETA	12	13	14	15
E	ABERTURA DA MANGA	4	5	6	6

Tolerâncias de medidas de +/- 1,0 cm

Item 05

Camiseta de mangas curta Unisex - Tam. 02 ao EG

Ensino Infantil e Fundamental (1º ao 5º ano)



Prefeitura Municipal de Pirassununga

Estado de São Paulo
Secretaria Municipal de Educação
Av. Germano Dix 3350, Posto de Monta
(XX19) 3565-8307 / 8300

materiaiseducacao@pirassununga.sp.gov.br



Camiseta de Manga Curta, confeccionada em meia malha canelada, com a composição de 45% Poliamida+27% Viscose+ 28% Algodão, com gramatura mínima de 150gr/m², na cor branco.

As mangas devem ser modelos raglan, em meia malha, com a composição de 67% Poliéster e 33% Viscose, com gramatura de 150gr/m², na cor Azul Marinho, próximo ao Pantone 19-3920 TC.

No meio das mangas deverá ser costurada uma faixa, com largura de 3,0 cm, confeccionada em tecido de meia malha circular, com a composição de 67% Poliéster e 33% Viscose, com gramatura mínima de 150gr/m², na cor Vermelho, próximo ao Pantone 19 - 1764 TC. Sobre as costuras das faixas das mangas, deverá ser sobreposto e costurado um galão tipo viés, em ambos os lados com largura de 1cm, na cor Branco, confeccionado em tecido de Meia malha, tendo a composição de 100% Poliéster, com gramatura de 150g/m².

A gola deverá ser única, em modelo de "V", confeccionada em máquina retilínea, em desenho canelado, com largura de 3cm (acabada), começando da ponta superior (abertura) da gola para o corpo sendo:

1,0 cm com fio tinto 100% Acrílico na cor Vermelho;

0,5cm com fio tinto 100% Acrílico na cor Branco;

1,5 cm com fio tinto 100% Acrílico na cor Azul Marinho; sendo que nessa, deverá ser inserido a palavra **"PIRASSUNUNGA"**, na cor Branco.

As barras do corpo e das mangas devem ser rebatidas com largura de 2,0cm e costuradas em máquina galoneira de duas agulhas.



Prefeitura Municipal de Pirassununga

Estado de São Paulo

Secretaria Municipal de Educação
Av. Germano Dix 3350, Posto de Monta
(XX19) 3565-8307 / 8300

materiaiseducacao@pirassununga.sp.gov.br



Deve ser costurada internamente com máquina overloque.

Na parte traseira interna da gola deve ser aplicado um viés na mesma malha das mangas da camiseta.

No meio da parte traseira interna da gola, deverá ser costurada uma etiqueta em tecido tipo TNT, na cor branca, com os caracteres tipográficos dos indicativos na cor preta, devendo ser uniformes e informar a razão social, CNPJ, composição do tecido, símbolos de lavagem, tamanho, ano e país de fabricação.

A tolerância de variação na gramatura poderá ser de até 5%; e nas medidas de até 1,0 cm.

A linha utilizada para a confecção é 100% poliéster nº 120.

Todas as peças deverão ser embaladas separadamente em sacos plásticos transparentes.

A peça deve estar isenta de qualquer defeito que comprometa a sua apresentação.

LOGOTIPO

Na parte da frente, no lado esquerdo, deverá ser estampado em Patch adesivo, o Brasão da Prefeitura Municipal de PIRASSUNUNGA, com o escrito abaixo do brasão na cor preto, “**PREFEITURA DE PIRASSUNUNGA**”.

O patch adesivo deverá ser um termocolante estampado, antibacteriano, a base d’água, totalmente isento de solventes e produtos nocivos à saúde humana. A aplicação deverá ser pôr termo - transferência, em uma temperatura de +/- 180º C, com o tempo mínimo de 8 segundos, e deverá atender as normas técnicas OEKOTEX.

DIMENSÕES E ILUSTRAÇÃO DO LOGOTIPO



Prefeitura Municipal de Pirassununga

Estado de São Paulo
Secretaria Municipal de Educação
Av. Germano Dix 3350, Posto de Monta
(XX19) 3565-8307 / 8300

materiaiseducacao@pirassununga.sp.gov.br



**PREFEITURA DE
PIRASSUNUNGA**

Medidas do brasão: 4,5 cm de largura por 5,5 cm de altura.

AMOSTRAS E LAUDOS

Em até 20 dias após o encerramento da sessão de habilitação e etapa de lances no certame licitatório, a empresa declarada vencedora na etapa de lances, deverá, sob pena de desclassificação, apresentar 02 (DOIS) metros de cada tecido usado na confecção das amostras, acompanhado com uma amostra confeccionada, em qualquer tamanho, devendo essa amostra atender as especificações técnicas exigidas neste memorial descritivo; sendo que, a mesma empresa licitante deverá entregar junto com a amostra, os Laudos e Ensaios técnicos, realizados por laboratório acreditado com Selo do INMETRO. Em caso de dúvidas quanto a veracidade dos resultados dos ensaios e laudos apresentados, a Prefeitura de PIRASSUNUNGA, através da Secretaria Municipal de Educação, poderá encaminhar os tecidos, juntamente com as amostras entregues, a um laboratório creditado com Selo do INMETRO (contratado pela Secretaria da Educação), para novos ensaios e análises dos materiais; tudo com a finalidade de garantir a qualidade exigida nos descritivos e especificações deste edital; onde através dos resultados dos Laudos Técnicos, será comunicado a aprovação ou a desclassificação da empresa licitante.

Material Empregado para as Camisetas

Relação de Normas e material para análise e ensaios, em laboratório creditado com Selo do



Prefeitura Municipal de Pirassununga

Estado de São Paulo

Secretaria Municipal de Educação
Av. Germano Dix 3350, Posto de Monta
(XX19) 3565-8307 / 8300

materiaiseducacao@pirassununga.sp.gov.br



INMETRO.

Especificação Tecido do corpo – Cor Branco			
CARACTERÍSTICA	NORMA	ESPECIFICAÇÃO	TOLERÂNCIA
Composição	NBR 13538 e NBR 11914	45% Poliamida + 28% Algodão + 27% Viscose	± 5%
Gramatura	NBR 10591	150 g/m ²	No mínimo
Ligamento e Estrutura (armação)	NBR 13460 e NBR 13462	Malharia circular dupla frontura	Não aplicável
Especificação Tecido das Mangas – Cor Azul Marinho			
CARACTERÍSTICA	NORMA	ESPECIFICAÇÃO	TOLERÂNCIA
Composição	NBR 13538 e NBR 11914	67% Poliéster + 33% Viscose	± 5%
Gramatura	NBR 10591	150 g/m ²	No mínimo
Ligamento e Estrutura (armação)	NBR 13460 e NBR 13462	Malharia circular	Não aplicável

Especificação Tecido das Faixas das Mangas – Cor Vermelho			
CARACTERÍSTICA	NORMA	ESPECIFICAÇÃO	TOLERÂNCIA
Composição	NBR 13538 e NBR 11914	67% Poliéster + 33% Viscose	± 5%
Gramatura	NBR 10591	150 g/m ²	No mínimo
Ligamento e Estrutura (armação)	NBR 13460 e NBR 13462	Malharia circular	Não aplicável

Especificação Tecido Viés – Cor Branco			
CARACTERÍSTICA	NORMA	ESPECIFICAÇÃO	TOLERÂNCIA
Composição	NBR 13538 e NBR 11914	100% Poliéster	-



Prefeitura Municipal de Pirassununga

Estado de São Paulo

Secretaria Municipal de Educação
Av. Germano Dix 3350, Posto de Monta
(XX19) 3565-8307 / 8300

materiaiseducacao@pirassununga.sp.gov.br



Gramatura	NBR 10591	150 g/m ²	No mínimo
Ligamento e Estrutura (armação)	NBR 13460 e NBR 13462	Malharia circular	Não aplicável

Especificação da Estampa em Patch sublimado (Termocolante)			
CARACTERÍSTICA	NORMA - MÉTODO	ESPECIFICAÇÃO	TOLERÂNCIA
Composição	Oeko tex	100% Poliéster	-
Cromatografia (Aminodifenyl, Benzidina, Cloro toluidina, Aminoazotolueno, Diamino-anisola, Dichlorobenzidina, Metilene-bis(2- Cloroanilina), Oxydiamilina, Tiodianilina)	E N 14362-1:2003	Resinas plásticas a base de PU; Corantes	Não aplicável
Nonilfenol	CTS 2337/12	Etoxilato e Octilfenol	Não aplicável
Ftalato de DEHP, Ftalato de Dibutila – DBP, Ftalato de Benzil butila – BBP	IN HOUSE CTS 2150/09 GC/MS	Ftalatos	Não aplicável
Ensaio de Análise Físico-Químico (formaldeído)	ISSO 14.184-1	Formaldeído	Não aplicável
Ensaio de Análise ICP Antimônio (metais extraíveis)	DIN EM ISSO E04 solução ácida; análise por ICP- DIN EN1483/11.885	metais extraíveis)	Não aplicável
Cromo Hexavalente	DIN EM ISSO E04/DIN EM ISSO 11.083		

TABELA DE MEDIDAS DE PRODUTO ACABADO – CAMISETA MANGA CURTA



Prefeitura Municipal de Pirassununga

Estado de São Paulo

Secretaria Municipal de Educação
Av. Germano Dix 3350, Posto de Monta
(XX19) 3565-8307 / 8300

materiaiseducacao@pirassununga.sp.gov.br

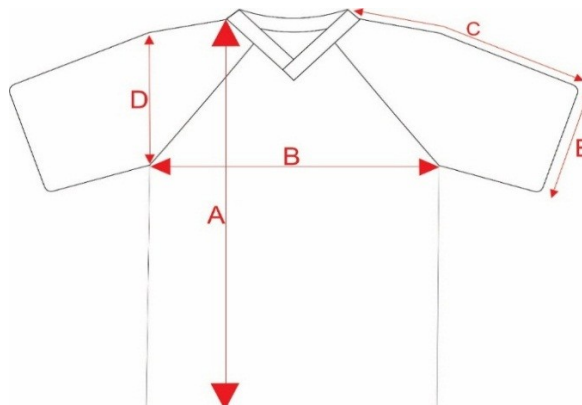

TAMANHOS	1	2	4	6	8	10	12	14	16	P	M	G	GG	EG
A Comprimento do corpo	40	43	46	49	52	55	58	61	64	67	70	73	76	78
B Largura do corpo	33	35	37	39	41	43	45	47	49	51	54	57	60	63
C Comprimento da manga	18	20	22	24	26	28	30	32	34	36	38	41	43	45
D Altura da Cava	14	15	16	17	18	19	20	21	22	23	24	25	26	27
E Abertura da manga	11	12	13	14	15	16	17	18	19	20	21	22	23	24

Tolerâncias de medidas de +/- 1,0 cm

Item 06

Camiseta de mangas longa Unisex - Tam. 02 ao EG

Ensino Infantil e Fundamental (1º ao 5º ano)



Camiseta de Manga Longa, confeccionada em tecido de meia malha canelada, com a composição de 45% Poliamida+27% Viscose+ 28% Algodão, com gramatura mínima de 150gr/m², na cor branco.

As mangas deverão ser modelos raglan, em meia malha circular, com a composição de 67% Poliéster



Prefeitura Municipal de Pirassununga

Estado de São Paulo

Secretaria Municipal de Educação
Av. Germano Dix 3350, Posto de Monta
(XX19) 3565-8307 / 8300

materiaiseducacao@pirassununga.sp.gov.br



e 33% Viscose, com gramatura mínima de 150gr/m², na cor Azul Marinho, próximo ao Pantone 19-3920 TC. Na ponta das barras (abertura) das mangas, deverá ser costurado em máquina de overloque, um punho em ribana sanfonada 1 x 1, com a composição de 100% Poliéster, com a gramatura de 180^ogr/m², na cor Azul Marinho, com a largura de 4,0cm.

No meio das mangas deverá ser costurada uma faixa, com largura de 3,0 cm, confeccionada em tecido de meia malha circular, com a composição de 67% Poliéster e 33% Viscose, com gramatura mínima de 150gr/m², na cor Vermelho, próximo ao Pantone 19-1764 TC. Sobre as costuras das faixas das mangas, deverá ser sobreposto e costurado um galão tipo viés, em ambos os lados com largura de 1cm, na cor Branco, confeccionado em tecido de Meia malha, tendo a composição de 100% Poliéster, com gramatura de 150g/m².

A gola deverá ser única, em modelo de “V”, confeccionada em máquina retilínea, em desenho canelado, com largura de 3cm (acabada), começando da ponta superior (abertura) da gola para o corpo sendo:

1,0 cm com fio tinto 100% Acrílico na cor Vermelho;

0,5cm com fio tinto 100% Acrílico na cor Branco;

1,5 cm com fio tinto 100% Acrílico na cor Azul Marinho; sendo que nessa, deverá ser inserido a palavra “**PIRASSUNUNGA**”, na cor Branco.

As barras do corpo e das mangas devem ser rebatidas com largura de 2,0cm e costuradas em máquina galoneira de duas agulhas.

Deve ser costurada internamente com máquina overloque.

Na parte traseira interna da gola deve ser aplicado um viés na mesma malha das mangas. No meio da parte traseira interna da gola, deverá ser costurada uma etiqueta em tecido tipo TNT, na cor branca, com os caracteres tipográficos dos indicativos na cor preta, devendo ser uniformes e informar a razão social, CNPJ, composição do tecido, símbolos de lavagem, tamanho, ano e país.

A tolerância de variação na gramatura poderá ser de até 5%; e nas medidas de até 1,0 cm.

A linha utilizada para a confecção é 100% poliéster nº 120.

Todas as peças deverão ser embaladas separadamente em sacos plásticos transparentes.



Prefeitura Municipal de Pirassununga

Estado de São Paulo

Secretaria Municipal de Educação
Av. Germano Dix 3350, Posto de Monta
(XX19) 3565-8307 / 8300

materiaiseducacao@pirassununga.sp.gov.br



A peça deve estar isenta de qualquer defeito que comprometa a sua apresentação.

LOGOTIPO

Na parte da frente da camiseta, no lado esquerdo, deverá ser estampado em Patch adesivo, o Brasão da Prefeitura Municipal de PIRASSUNUNGA, com o escrito abaixo do brasão na cor preto, **“PREFEITURA DE PIRASSUNUNGA”**.

O patch adesivo deverá ser um termocolante estampado, antibacteriano, a base d'água, totalmente isento de solventes e produtos nocivos à saúde humana. A aplicação deverá ser pôr termo - transferência, em uma temperatura de +/- 180º C, com o tempo mínimo de 8 segundos, e deverá atender as normas técnicas OEKOTEX.

DIMENSÕES E ILUSTRAÇÃO DO LOGOTIPO



Medidas do brasão: 4,5 cm de largura por 5,5 cm de altura.

AMOSTRAS E LAUDOS

Em até 20 dias após o encerramento da sessão de habilitação e etapa de lances no certame licitatório, a empresa declarada vencedora na etapa de lances, deverá, sob pena de desclassificação, apresentar 02 (DOIS) metros de cada tecido usado na confecção das amostras, acompanhado com uma amostra confeccionada, em qualquer tamanho, devendo essa amostra atender as especificações técnicas exigidas neste memorial descritivo; sendo que, a mesma empresa licitante deverá entregar junto com a amostra, os Laudos e Ensaio técnicos, realizados por laboratório



Prefeitura Municipal de Pirassununga

Estado de São Paulo

Secretaria Municipal de Educação
Av. Germano Dix 3350, Posto de Monta
(XX19) 3565-8307 / 8300

materiaiseducacao@pirassununga.sp.gov.br



acreditado com Selo do INMETRO. Em caso de dúvidas quanto a veracidade dos resultados dos ensaios e laudos apresentados, a Prefeitura de PIRASSUNUNGA, através da Secretaria Municipal de Educação, poderá encaminhar os tecidos, juntamente com as amostras entregues, a um laboratório creditado com Selo do INMETRO (contratado pela Secretaria da Educação), para novos ensaios e análises dos materiais; tudo com a finalidade de garantir a qualidade exigida nos descritivos e especificações deste edital; onde através dos resultados dos Laudos Técnicos, será comunicado a aprovação ou a desclassificação da empresa licitante.

Material Empregado para as Camisetas

Relação de Normas e material para análise e ensaios, em laboratório creditado com Selo do INMETRO.

Especificação Tecido do corpo – Cor Branco			
CARACTERÍSTICA	NORMA	ESPECIFICAÇÃO	TOLERÂNCIA
Composição	NBR 13538 e NBR 11914	45% Poliamida + 28% Algodão + 27% Viscose	± 5%
Gramatura	NBR 10591	150 g/m ²	No mínimo
Ligamento e Estrutura (armação)	NBR 13460 e NBR 13462	Malharia circular dupla frontura	Não aplicável

Especificação Tecido das Mangas – Cor Azul Marinho			
CARACTERÍSTICA	NORMA	ESPECIFICAÇÃO	TOLERÂNCIA
Composição	NBR 13538 e NBR 11914	67% Poliéster + 33% Viscose	± 5%
Gramatura	NBR 10591	150 g/m ²	No mínimo
Ligamento e Estrutura (armação)	NBR 13460 e NBR 13462	Malharia circular	Não aplicável

Especificação Tecido das Faixas das Mangas – Cor Vermelho			
--	--	--	--



Prefeitura Municipal de Pirassununga

Estado de São Paulo

Secretaria Municipal de Educação
Av. Germano Dix 3350, Posto de Monta
(XX19) 3565-8307 / 8300

materiaiseducacao@pirassununga.sp.gov.br



CARACTERÍSTICA	NORMA	ESPECIFICAÇÃO	TOLERÂNCIA
Composição	NBR 13538 e NBR 11914	67% Poliéster + 33% Viscose	± 5%
Gramatura	NBR 10591	150 g/m ²	No mínimo
Ligamento e Estrutura (armação)	NBR 13460 e NBR 13462	Malharia circular	Não aplicável

Especificação Tecido Viés – Cor Branco

CARACTERÍSTICA	NORMA	ESPECIFICAÇÃO	TOLERÂNCIA
Composição	NBR 13538 e NBR 11914	100% Poliéster	-
Gramatura	NBR 10591	150 g/m ²	No mínimo
Ligamento e Estrutura (armação)	NBR 13460 e NBR 13462	Malharia circular	Não aplicável

Especificação Tecido Punhos – Cor Azul Marinho

CARACTERÍSTICA	NORMA	ESPECIFICAÇÃO	TOLERÂNCIA
Composição	NBR 13538 e NBR 11914	100% Poliéster	-
Gramatura	NBR 10591	180 g/m ²	No mínimo
Ligamento e Estrutura (armação)	NBR 13460 e NBR 13462	Ribana sanfonada	Não aplicável

Especificação da Estampa em Patch sublimado (Termocolante)

CARACTERÍSTICA	NORMA - MÉTODO	ESPECIFICAÇÃO	TOLERÂNCIA
Composição	Oeko tex	100% Poliéster	-
Cromatografia (Aminodifenyl, Benzidina, Cloro)	E N 14362-1:2003	Resinas plásticas a base	Não aplicável



Prefeitura Municipal de Pirassununga

Estado de São Paulo

Secretaria Municipal de Educação
 Av. Germano Dix 3350, Posto de Monta
 (XX19) 3565-8307 / 8300



materiaiseduacao@pirassununga.sp.gov.br

toluidina, Aminoazotolueno, Diamino-anisola, Dichlorobenzidina, Metilene-bis(2- Cloroanilina), Oxydiamilina, Tiodianilina)		de PU; Corantes	
Nonilfenol	CTS 2337/12	Etoxilato e Octilfenol	
Ftalato de DEHP, Ftalato de Dibutila – DBP, Ftalato de Benzil butila – BBP	IN HOUSE CTS 2150/09 GC/MS	Ftalatos	
Ensaio de Análise Físico-Químico (formaldeído)	ISSO 14.184-1	Formaldeído	Não aplicável
Ensaio de Análise ICP Antimônio (metais extraíveis)	DIN EM ISSO E04 solução ácida; análise por ICP- DIN EN1483/11.885	metais extraíveis)	Não aplicável
Cromo Hexavalente	DIN EM ISSO E04/DIN EM ISSO 11.083		

TABELA DE MEDIDAS DE PRODUTO ACABADO – CAMISETA MANGA LONGA

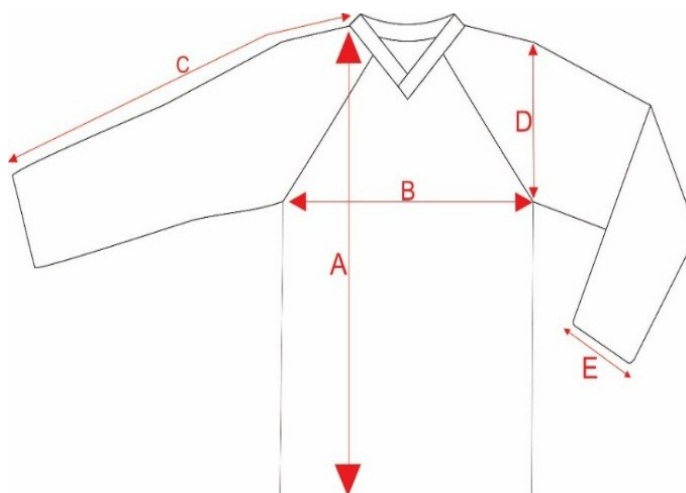

DESCRIÇÃO	2	4	6	8	10	12	14	16	P	M	G	GG	EG
-----------	---	---	---	---	----	----	----	----	---	---	---	----	----



Prefeitura Municipal de Pirassununga

Estado de São Paulo

Secretaria Municipal de Educação
Av. Germano Dix 3350, Posto de Monta
(XX19) 3565-8307 / 8300

materiaiseducacao@pirassununga.sp.gov.br



A	Comprimento do Corpo	43	46	49	52	55	58	61	64	67	70	73	76	78
B	Largura Do Corpo	35	37	39	41	43	45	47	49	51	54	57	60	63
C	Comprimento Da Manga	41	46	51	56	61	65	69	73	76	79	82	85	87
D	Altura Da Cava Reta	15	16	17	18	19	20	21	22	23	24	25	26	27
E	Abertura Da Manga	8	9	9	10	10	11	11	12	12	13	13	14	14

Tolerâncias de medidas de +/- 1,0 cm

Item 07

Camiseta de mangas Regata Unissex - Tam. 02 ao EG

Ensino Infantil e Ensino Fundamental (1º ao 5º ano)



Camiseta unissex sem mangas, modelo Regata de Mangas cavadas, confeccionada em tecido de meia malha canelada, com a composição de 45% Poliamida+27% Viscose+ 28% Algodão, com gramatura mínima de 150gr/m², na cor branco.

Na parte superior da frente da camiseta, deverá ter e ser costurado um recorte na diagonal, em meia malha circular, com a composição de 67% Poliéster e 33% Viscose, com gramatura mínima de 150gr/m², na cor Azul Marinho, próximo ao Pantone 19-3920 TC.

Entre o recorte da cor Azul Marinho na parte da frente, e o tecido da costa na parte de trás, precisamente sobre os ombros da camiseta, deverá ser costurada uma faixa, com largura de 3,0 cm,



Prefeitura Municipal de Pirassununga

Estado de São Paulo

Secretaria Municipal de Educação
Av. Germano Dix 3350, Posto de Monta
(XX19) 3565-8307 / 8300

materiaiseducacao@pirassununga.sp.gov.br



confeccionada em tecido de meia malha circular, com a composição de 67% Poliéster e 33% Viscose, com gramatura mínima de 150gr/m², na cor Vermelho, próximo ao Pantone 19- 1764 TC, e , sobre as costuras das faixas, deverá ser sobreposto e costurado um galão tipo viés, em ambos os lados com largura de 1cm, na cor Branco, confeccionado em tecido de Meia malha, tendo a composição de 100% Poliéster, com gramatura de 150g/m².

A gola deverá ser única, em modelo de “V”, confeccionada em máquina retilínea, em desenho canelado, com largura de 3cm (acabada), começando da ponta superior (abertura) da gola para o corpo sendo:

1,0 cm com fio tinto 100% Acrílico na cor Vermelho;

0,5cm com fio tinto 100% Acrílico na cor Branco;

1,5 cm com fio tinto 100% Acrílico na cor Azul Marinho; sendo que nessa, deverá ser inserido a palavra **“PIRASSUNUNGA”**, na cor Branco.

Nas cavas das mangas deverá ser costurado um punho, confeccionada em máquina retilínea, em desenho canelado, com largura de 2cm (acabada), começando da ponta do punho para a costura da malha com a cava, sendo:

1,2cm com fio tinto 100% Acrílico na cor Azul Marinho;

0,8cm com fio tinto 100% Acrílico na cor Vermelho.

As barras do corpo devem ser rebatidas com largura de 2,0cm e costuradas em máquina galoneira de duas agulhas.

Deve ser costurada internamente com máquina overloque.

Na parte traseira interna da gola deve ser aplicado um viés na mesma malha do recorte da frente da camiseta.

No meio da parte traseira interna da gola, deverá ser costurada uma etiqueta em tecido tipo TNT, na cor branca, com os caracteres tipográficos dos indicativos na cor preta, devendo ser uniformes e informar a razão social, CNPJ, composição do tecido, símbolos de lavagem, tamanho, ano e país de fabricação.

A tolerância de variação na gramatura poderá ser de até 5%; e nas medidas de até 1,0 cm.



Prefeitura Municipal de Pirassununga

Estado de São Paulo

Secretaria Municipal de Educação
Av. Germano Dix 3350, Posto de Monta
(XX19) 3565-8307 / 8300

materiaiseducacao@pirassununga.sp.gov.br



A linha utilizada para a confecção é 100% poliéster nº 120.

Todas as peças deverão ser embaladas separadamente em sacos plásticos transparentes.

A peça deve estar isenta de qualquer defeito que comprometa a sua apresentação.

LOGOTIPO

Na parte da frente da camiseta, no lado esquerdo, deverá ser estampado em Patch adesivo, o Brasão da Prefeitura Municipal de PIRASSUNUNGA, com o escrito abaixo do brasão na cor preto, “**PREFEITURA DE PIRASSUNUNGA**”.

O patch adesivo deverá ser um termocolante estampado, antibacteriano, a base d’água, totalmente isento de solventes e produtos nocivos à saúde humana. A aplicação deverá ser pôr termo - transferência, em uma temperatura de +/- 180º C, com o tempo mínimo de 8 segundos, e deverá atender as normas técnicas OEKOTEX.

DIMENSÕES E ILUSTRAÇÃO DO LOGOTIPO

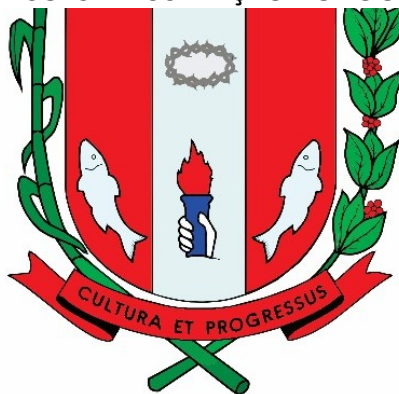

**PREFEITURA DE
PIRASSUNUNGA**

Medidas do brasão: 4,5 cm de largura por 5,5 cm de altura.

AMOSTRAS E LAUDOS

Em até 20 dias após o encerramento da sessão de habilitação e etapa de lances no certame licitatório, a empresa declarada vencedora na etapa de lances, deverá, sob pena de desclassificação,



Prefeitura Municipal de Pirassununga

Estado de São Paulo

Secretaria Municipal de Educação
Av. Germano Dix 3350, Posto de Monta
(XX19) 3565-8307 / 8300

materiaiseducacao@pirassununga.sp.gov.br



apresentar 02 (DOIS) metros de cada tecido usado na confecção das amostras, acompanhado com uma amostra confeccionada, em qualquer tamanho, devendo essa amostra atender as especificações técnicas exigidas neste memorial descritivo; sendo que, a mesma empresa licitante deverá entregar junto com a amostra, os Laudos e Ensaios técnicos, realizados por laboratório acreditado com Selo do INMETRO. Em caso de dúvidas quanto a veracidade dos resultados dos ensaios e laudos apresentados, a Prefeitura de PIRASSUNUNGA, através da Secretaria Municipal de Educação, poderá encaminhar os tecidos, juntamente com as amostras entregues, a um laboratório creditado com Selo do INMETRO (contratado pela Secretaria da Educação), para novos ensaios e análises dos materiais; tudo com a finalidade de garantir a qualidade exigida nos descritivos e especificações deste edital; onde através dos resultados dos Laudos Técnicos, será comunicado a aprovação ou a desclassificação da empresa licitante.

Material Empregado para as Camisetas

Relação de Normas e material para análise e ensaios, em laboratório creditado com Selo do INMETRO.

Especificação Tecido do corpo – Cor Branco			
CARACTERÍSTICA	NORMA	ESPECIFICAÇÃO	TOLERÂNCIA
Composição	NBR 13538 e NBR 11914	45% Poliamida + 28% Algodão + 27% Viscose	± 5%
Gramatura	NBR 10591	150 g/m ²	No mínimo
Ligamento e Estrutura (armação)	NBR 13460 e NBR 13462	Malharia circular dupla frontura	Não aplicável

Especificação Tecido do Recorte da frente – Cor Azul Marinho			
CARACTERÍSTICA	NORMA	ESPECIFICAÇÃO	TOLERÂNCIA
Composição	NBR 13538 e NBR 11914	67% Poliéster + 33% Viscose	± 5%
Gramatura	NBR 10591	150 g/m ²	No mínimo



Prefeitura Municipal de Pirassununga

Estado de São Paulo

Secretaria Municipal de Educação
Av. Germano Dix 3350, Posto de Monta
(XX19) 3565-8307 / 8300

materiaiseduacao@pirassununga.sp.gov.br



Ligamento e Estrutura (armação)	NBR 13460 e NBR 13462	Malharia circular	Não aplicável

Especificação Tecido das Faixas dos ombros – Cor Vermelho

CARACTERÍSTICA	NORMA	ESPECIFICAÇÃO	TOLERÂNCIA
Composição	NBR 13538 e NBR 11914	67% Poliéster + 33% Viscose	± 5%
Gramatura	NBR 10591	150 g/m ²	No mínimo
Ligamento e Estrutura (armação)	NBR 13460 e NBR 13462	Malharia circular	Não aplicável

Especificação Tecido Viés – Cor Branco

CARACTERÍSTICA	NORMA	ESPECIFICAÇÃO	TOLERÂNCIA
Composição	NBR 13538 e NBR 11914	100% Poliéster	-
Gramatura	NBR 10591	150 g/m ²	No mínimo
Ligamento e Estrutura (armação)	NBR 13460 e NBR 13462	Malharia circular	Não aplicável

Especificação da Estampa em Patch sublimado (Termocolante)

CARACTERÍSTICA	NORMA - MÉTODO	ESPECIFICAÇÃO	TOLERÂNCIA
Composição	Oeko tex	100% Poliéster	-
Cromatografia (Aminodifenyl, Benzidina, Cloro toluidina, Aminoazotolueno, Diamino-anisola, Dichlorobenzidina, Metilene-bis(2- Cloroanilina), Oxydiamilina, Tiodianilina)	E N 14362-1:2003	Resinas plásticas a base de PU; Corantes	Não aplicável
Nonilfenol	CTS 2337/12	Etoxilato e Octilfenol	



Prefeitura Municipal de Pirassununga

Estado de São Paulo
 Secretaria Municipal de Educação
 Av. Germano Dix 3350, Posto de Monta
 (XX19) 3565-8307 / 8300



materiaiseducacao@pirassununga.sp.gov.br

Ftalato de DEHP, Ftalato de Dibutila – DBP, Ftalato de Benzil butila – BBP	IN HOUSE CTS 2150/09 GC/MS	Ftalatos	
Ensaio de Análise Físico-Químico (formaldeído)	ISSO 14.184-1	Formaldeído	Não aplicável
Ensaio de Análise ICP Antimônio (metais extraíveis)	DIN EM ISSO E04 solução ácida; análise por ICP- DIN EN1483/11.885	metais extraíveis)	Não aplicável
Cromo Hexavalente	DIN EM ISSO E04/DIN EM ISSO 11.083		

TABELA DE MEDIDAS DE PRODUTO ACABADO – REGATA

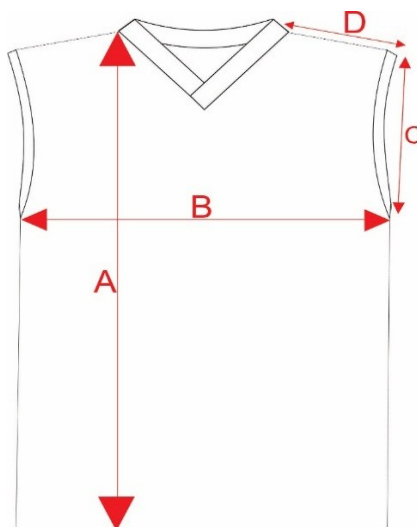

TAMANHOS	2	4	6	8	10	12	14	16	P	M	G	GG	EG
A Comprimento do corpo	43	46	49	52	55	58	61	64	67	70	73	76	78
B Largura do corpo	35	37	39	41	43	45	47	49	51	54	57	60	63
C Altura da cava	13	14	15	16	17	18	19	20	21	22	23	24	25



Prefeitura Municipal de Pirassununga

Estado de São Paulo

Secretaria Municipal de Educação
Av. Germano Dix 3350, Posto de Monta
(XX19) 3565-8307 / 8300

materiaiseducacao@pirassununga.sp.gov.br



D	Largura dos ombros	7	8	8	9	9	10	10	11	11	12	13	14	15
---	--------------------	---	---	---	---	---	----	----	----	----	----	----	----	----

Tolerâncias de medidas de +/- 1,0 cm

Itém 08 – Shorts bebê unissex

Ensino Infantil (Berçários, Maternal)



Shorts unissex modelo infantil, confeccionado em malha suplex maquinada com Lycra, com armação e construção em tela Rip Stop com reforço anti - rasgo visível, apresentando formas de desenhos quadriculados com medidas de 8mm de altura x 8mm de largura; sendo os mesmos em alto relevo por toda extensão do tecido, com a composição de 96% Poliéster + 4% Elastano, na cor Azul Marinho, próximo ao Pantone 19-3920 TC, com gramatura mínima de 220 g/m².

Nas laterais das pernas, entre as costuras que une a frente e as costas da bermuda, deverá ser embutido e costurado um vivo com a medida de 0,5cm de largura, com a composição de 100% Poliéster, com a gramatura de 150gr/m², na cor Vermelho.

A cintura deverá possuir elástico com largura de 4cm, embutido e rebatido em máquina de ponto corrente de quatro agulhas.

A peça deverá ser toda costurada com máquina overloque na sua parte interna.

A linha utilizada para a confecção da peça é 100% Poliéster nº120.

A tolerância de variação do tecido é de 5% e das medidas é de 1cm.

No meio do gancho da costa na parte interna da peça deverá ser costurada uma etiqueta confeccionada em tecido 100% Poliéster, na cor branca, com os caracteres tipográficos dos indicativos, na cor preta, devendo ser uniformes e informar a razão social, CNPJ, composição do



Prefeitura Municipal de Pirassununga

Estado de São Paulo

Secretaria Municipal de Educação
Av. Germano Dix 3350, Posto de Monta
(XX19) 3565-8307 / 8300

materiaiseducacao@pirassununga.sp.gov.br



tecido, símbolos de lavagem e tamanho.

As peças deverão estar isentas de qualquer defeito que comprometa a sua apresentação.

As peças devem ser embaladas separadamente em sacos plásticos transparentes.

LOGOTIPO

Na parte da frente do Shorts, no lado esquerdo, deverá ser estampado em Patch adesivo, o Brasão da Prefeitura Municipal de PIRASSUNUNGA, com o escrito na cor Branco “**PREFEITURA DE PIRASSUNUNGA**”.

O patch adesivo deverá ser um termocolante estampado, antibacteriano, a base d'água, totalmente isento de solventes e produtos nocivos à saúde humana. A aplicação deverá ser pôr termo - transferência, em uma temperatura de +/- 180º C, com o tempo mínimo de 8 segundos, e deverá atender as normas técnicas OEKOTEX.

DIMENSÕES E ILUSTRAÇÃO DO LOGOTIPO

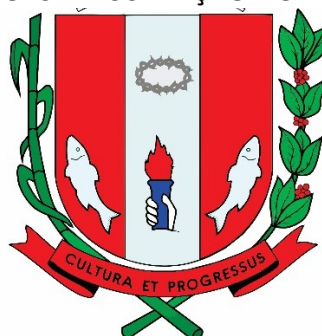

**PREFEITURA DE
PIRASSUNUNGA**

Medidas do brasão: 4,5 cm de largura por 5,5 cm de altura.

AMOSTRAS E LAUDOS

Em até 20 dias após o encerramento da sessão de habilitação e etapa de lances no certame licitatório, a empresa declarada vencedora na etapa de lances, deverá, sob pena de desclassificação, apresentar 02 (DOIS) metros de cada tecido usado na confecção das amostras, acompanhado com uma amostra confeccionada, em qualquer tamanho, devendo essa amostra atender as



Prefeitura Municipal de Pirassununga

Estado de São Paulo

Secretaria Municipal de Educação
Av. Germano Dix 3350, Posto de Monta
(XX19) 3565-8307 / 8300

materiaiseducacao@pirassununga.sp.gov.br



especificações técnicas exigidas neste memorial descritivo; sendo que, a mesma empresa licitante deverá entregar junto com a amostra, os Laudos e Ensaio técnicos, realizados por laboratório acreditado com Selo do INMETRO. Em caso de dúvidas quanto a veracidade dos resultados dos ensaios e laudos apresentados, a Prefeitura de PIRASSUNUNGA, através da Secretaria Municipal de Educação, poderá encaminhar os tecidos, juntamente com as amostras entregues, a um laboratório creditado com Selo do INMETRO (contratado pela Secretaria da Educação), para novos ensaios e análises dos materiais; tudo com a finalidade de garantir a qualidade exigida nos descritivos e especificações deste edital; onde através dos resultados dos Laudos Técnicos, será comunicado a aprovação ou a desclassificação da empresa licitante.

Material Empregado para os Shorts com Elastano

Relação de Normas e material para análise e ensaios, em laboratório creditado com Selo do INMETRO.

Especificação Tecido Malha do corpo – Cor Azul Marinho

CARACTERÍSTICA	NORMA	ESPECIFICAÇÃO	TOLERÂNCIA
Composição	NBR 13538 e NBR 11914	96% Poliéster + 4% Elastano	± 5%
Gramatura	NBR 10591	220 g/m ²	No mínimo
Ligamento e Estrutura (armação)	NBR 13460 e NBR 13462	Malharia em Rip stop quadriculados	Não aplicável

Especificação Tecido Malha do Vivo – Cor Vermelho

CARACTERÍSTICA	NORMA	ESPECIFICAÇÃO	TOLERÂNCIA
Composição	NBR 13538 e NBR 11914	100% Poliéster	-
Gramatura	NBR 10591	150 g/m ²	No mínimo



Prefeitura Municipal de Pirassununga

Estado de São Paulo

Secretaria Municipal de Educação
Av. Germano Dix 3350, Posto de Monta
(XX19) 3565-8307 / 8300

materiaiseducacao@pirassununga.sp.gov.br



Ligamento e Estrutura (armação)	NBR 13460 e NBR 13462	Malharia circular	Não aplicável
--	-----------------------	-------------------	---------------

Especificação da Estampa em Patch sublimado (Termocolante)			
CARACTERÍSTICA	NORMA - MÉTODO	ESPECIFICAÇÃO	TOLERÂNCIA
Composição	Oeko tex	100% Poliéster	-
Cromatografia (Aminodifenyl, Benzidina, Cloro toluidina, Aminoazotolueno, Diamino-anisola, Dichlorobenzidina, Metilene-bis(2-Chloroanilina), Oxydiamilina, Tiodianilina)	E N 14362-1:2003	Resinas plásticas a base de PU; Corantes	Não aplicável
Nonilfenol	CTS 2337/12	Etoxilato e Octilfenol	Não aplicável
Ftalato de DEHP, Ftalato de Dibutila – DBP, Ftalato de Benzil butila – BBP	IN HOUSE CTS 2150/09 GC/MS	Ftalatos	
Ensaio de Análise Físico-Químico (formaldeído)	ISSO 14.184-1	Formaldeído	Não aplicável
Ensaio de Análise ICP Antimônio (metais extraíveis)	DIN EM ISSO E04 solução ácida; análise por ICP- DIN EN1483/11.885	metais extraíveis)	Não aplicável
Cromo Hexavalente	DIN EM ISSO E04/DIN EM ISSO 11.083		

TABELA DE MEDIDAS DE PRODUTO ACABADO – SHORTS UNISSEX COM ELASTANO



Prefeitura Municipal de Pirassununga

Estado de São Paulo

Secretaria Municipal de Educação
Av. Germano Dix 3350, Posto de Monta
(XX19) 3565-8307 / 8300

materiaiseducacao@pirassununga.sp.gov.br

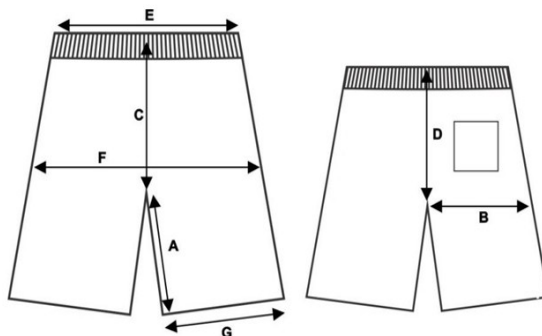

TAMANHOS	P	M	G	GG
A – Entre Pernas	15	16	16	17
B – Coxa	22	23	24	25
C – Gancho Frente c/ cóis	23	22	21	22
D – Gancho Costas c/ cóis	23	24	25	26
E – Cintura	22	23	24	25
F – Quadril	35	37	39	40
G – Abertura da Perna	20	21	22	23

Tolerâncias de medidas de +/- 1,0 cm

Itém 09 – Calça (Mijãozinho) bebê

Ensino Infantil (Berçários, Maternal)

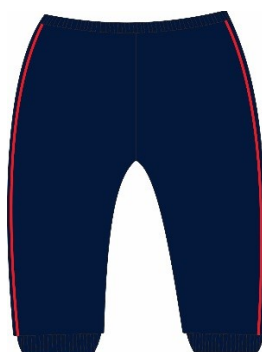

Calça (mijãozinho) confeccionado em malha canelada de ribana sanfonada 1x1, composição de 100% Algodão, com 200gr/m², na cor Azul Marinho, próximo ao Pantone 19-3920 TC.

Nas laterais das pernas, entre as costuras que une a frente e as costas da calça, deverá ser embutido e costurado um vivo com a medida de 0,5cm de largura, com a composição de 100% Poliéster, com



Prefeitura Municipal de Pirassununga

Estado de São Paulo

Secretaria Municipal de Educação
Av. Germano Dix 3350, Posto de Monta
(XX19) 3565-8307 / 8300

materiaiseducacao@pirassununga.sp.gov.br



a gramatura de 150gr/m², na cor Vermelho.

Nas barras das pernas da calça mijão, deverá ser aplicado e costurado um punho no mesmo tecido do corpo da calça, com largura de 4cm de largura (acabada).

A cintura deverá possuir elástico com largura de 4cm, embutido e rebatido em máquina de ponto corrente de quatro agulhas.

A peça deverá ser toda costurada com máquina overloque na sua parte interna.

A linha utilizada para a confecção da peça é 100% Poliéster nº120.

A tolerância de variação do tecido é de 5% e das medidas é de 1cm.

No meio do gancho da costa na parte interna da peça deverá ser costurada uma etiqueta confeccionada em tecido 100% Poliéster, na cor branca, com os caracteres tipográficos dos indicativos, na cor preta, devendo ser uniformes e informar a razão social, CNPJ, composição do tecido, símbolos de lavagem e tamanho.

As peças deverão estar isentas de qualquer defeito que comprometa a sua apresentação.

As peças devem ser embaladas separadamente em sacos plásticos transparentes.

AMOSTRAS E LAUDOS

Em até 20 dias após o encerramento da sessão de habilitação e etapa de lances no certame licitatório, a empresa declarada vencedora na etapa de lances, deverá, sob pena de desclassificação, apresentar 02 (DOIS) metros de cada tecido usado na confecção das amostras, acompanhado com uma amostra confeccionada, em qualquer tamanho, devendo essa amostra atender as especificações técnicas exigidas neste memorial descritivo; sendo que, a mesma empresa licitante deverá entregar junto com a amostra, os Laudos e Ensaio técnicos, realizados por laboratório acreditado com Selo do INMETRO. Em caso de dúvidas quanto a veracidade dos resultados dos ensaios e laudos apresentados, a Prefeitura de PIRASSUNUNGA, através da Secretaria Municipal de Educação, poderá encaminhar os tecidos, juntamente com as amostras entregues, a um laboratório creditado com Selo do INMETRO (contratado pela Secretaria da Educação), para novos ensaios e análises dos materiais; tudo com a finalidade de garantir a qualidade exigida nos descritivos e



Prefeitura Municipal de Pirassununga

Estado de São Paulo

Secretaria Municipal de Educação
Av. Germano Dix 3350, Posto de Monta
(XX19) 3565-8307 / 8300

materiaiseducacao@pirassununga.sp.gov.br



especificações deste edital; onde através dos resultados dos Laudos Técnicos, será comunicado a aprovação ou a desclassificação da empresa licitante.

Material Empregado para a Calça Mijãozinho

Relação de Normas e material para análise e ensaios, em laboratório creditado com Selo do INMETRO.

Especificação Tecido Malha do corpo – Cor Azul Marinho			
CARACTERÍSTICA	NORMA	ESPECIFICAÇÃO	TOLERÂNCIA
Composição	NBR 13538 e NBR 11914	100% Algodão	-
Gramatura	NBR 10591	200 g/m ²	No mínimo
Ligamento e Estrutura (armação)	NBR 13460 e NBR 13462	Malha de ribana sanfonada	Não aplicável

Especificação Tecido Malha do Vivo – Cor Vermelho			
CARACTERÍSTICA	NORMA	ESPECIFICAÇÃO	TOLERÂNCIA
Composição	NBR 13538 e NBR 11914	100% Poliéster	-
Gramatura	NBR 10591	150 g/m ²	No mínimo
Ligamento e Estrutura (armação)	NBR 13460 e NBR 13462	Malharia circular	Não aplicável

TABELA DE MEDIDAS DE PRODUTO ACABADO – CALÇA MIJÃOZINHO

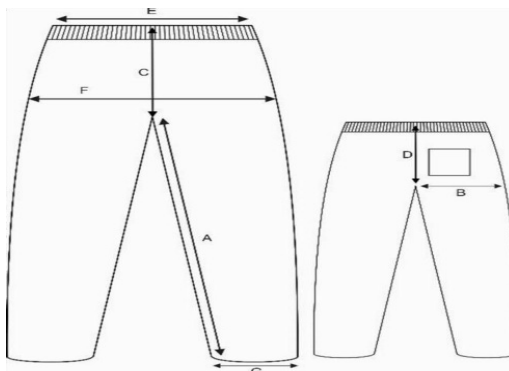



Prefeitura Municipal de Pirassununga

Estado de São Paulo

Secretaria Municipal de Educação
Av. Germano Dix 3350, Posto de Monta
(XX19) 3565-8307 / 8300

materiaiseducacao@pirassununga.sp.gov.br



TAMANHOS	P	M	G	GG
A – Entre pernas	23	25	27	29
B – Coxa	18	19	21	23
C – Gancho Fr.c/ cós	19	20	21	22
D – Gancho Cts c/ cós	22	23	24	25
E – Cintura	19	20	21	22
F – Quadril	26	28	30	32
G – Abertura da Perna	07	07	08	08

Tolerâncias de medidas de +/- 1,0 cm

Itém 10 – Calça de Inverno bebê - Ensino Infantil (Berçários, Maternal)



Calça de Inverno, confeccionado em malha suplex maquineta com lycra, com armação e construção em rip stop com reforço anti rasgo, apresentando os desenhos quadriculados com medidas e espaçamento de 8mm x 8mm, com a composição de 96% Poliéster e 4% Elastano, com a gramatura de 220gr/m², na cor Azul Marinho, próximo ao Pantone 19-3920 TC.

Nas laterais das pernas, entre as costuras que une a frente e as costas da calça, deverá ser embutido e costurado um vivo em gorgurão roliço, com a medida de 0,5cm de largura, com a composição de 100 % Poliéster, na cor Vermelho, confeccionado em jacquard eletrônico personalizado com o



Prefeitura Municipal de Pirassununga

Estado de São Paulo

Secretaria Municipal de Educação
Av. Germano Dix 3350, Posto de Monta
(XX19) 3565-8307 / 8300

materiaiseducacao@pirassununga.sp.gov.br



escrito "PIRASSUNUNGA", na cor Branco, com o espaçamento e distanciamento de +/- 4,0cm, de uma palavra a outra; sendo o mesmo escrito, aplicado por toda a extensão do vivo em gorgurão.

Na altura do joelho da calça, deverá ser sobreposto e costurado um recorte, em tecido plano de tela maquinada em rip stop, com reforço anti rasgo, com a composição de 100% Poliéster, com a gramatura de 100gr/m², na cor Azul Marinho, próximo ao Pantone 19-3920 TC; sendo o tecido dublado tipo almofadado, tendo como enchimento em sua parte interna, uma espuma pack, com 5 mm de espessura, com a medida de 8 cm de altura, costurado em máquina reta de 1 agulha.

A calça deverá ser forrada internamente em meia malha, com a composição de 100% Algodão, com a gramatura mínima de 150gr/m², na cor Branco.

A cintura deverá possuir elástico, com largura de 3cm, embutido e rebatido com máquina de quatro agulhas ponto corrente.

Nas costas, no lado direito de quem veste, deverá ser costurado um bolso com máquina reta de uma agulha, medindo 13cm de altura por 12cm de largura, para os tamanhos de 02 a 16 e; 15cm de altura por 14cm de largura para os tamanhos P ao EG.

A peça deverá ser toda costurada com máquina overloque na sua parte interna.

Nas barras das pernas devem ser costurados um punho em malha de ribana sanfonada 1x1, com a composição de 100% Poliéster, com gramatura de 180gr/m², em máquina de overloque, com largura de 2cm acabado.

A linha utilizada para a confecção da peça é 100% Poliéster nº120.

A tolerância de variação do tecido é de 5% e das medidas é de 1cm.

No meio do gancho da costa na parte interna da peça deverá ser costurada uma etiqueta confeccionada em tecido 100% Poliéster, na cor branca, com os caracteres tipográficos dos indicativos, na cor preta, devendo ser uniformes e informar a razão social, CNPJ, composição do tecido, símbolos de lavagem e tamanho.

As peças deverão estar isentas de qualquer defeito que comprometa a sua apresentação.

As peças devem ser embaladas separadamente em sacos plásticos transparentes.

AMOSTRAS E LAUDOS



Prefeitura Municipal de Pirassununga

Estado de São Paulo

Secretaria Municipal de Educação
Av. Germano Dix 3350, Posto de Monta
(XX19) 3565-8307 / 8300

materiaiseducacao@pirassununga.sp.gov.br



Em até 20 dias após o encerramento da sessão de habilitação e etapa de lances no certame licitatório, a empresa declarada vencedora na etapa de lances, deverá, sob pena de desclassificação, apresentar 02 (DOIS) metros de cada tecido usado na confecção das amostras, acompanhado com uma amostra confeccionada, em qualquer tamanho, devendo essa amostra atender as especificações técnicas exigidas neste memorial descritivo; sendo que, a mesma empresa licitante deverá entregar junto com a amostra, os Laudos e Ensaios técnicos, realizados por laboratório acreditado com Selo do INMETRO. Em caso de dúvidas quanto a veracidade dos resultados dos ensaios e laudos apresentados, a Prefeitura de PIRASSUNUNGA, através da Secretaria Municipal de Educação, poderá encaminhar os tecidos, juntamente com as amostras entregues, a um laboratório creditado com Selo do INMETRO (contratado pela Secretaria da Educação), para novos ensaios e análises dos materiais; tudo com a finalidade de garantir a qualidade exigida nos descritivos e especificações deste edital; onde através dos resultados dos Laudos Técnicos, será comunicado a aprovação ou a desclassificação da empresa licitante.

Material Empregado para a Calça de Inverno

Relação de Normas e material para análise e ensaios, em laboratório creditado com Selo do INMETRO.

Especificação Tecido Malha do corpo – Cor Azul Marinho			
CARACTERÍSTICA	NORMA	ESPECIFICAÇÃO	TOLERÂNCIA
Composição	NBR 13538 e NBR 11914	96% Poliéster + 4% Elastano	+/- 5%
Gramatura	NBR 10591	220 g/m ²	No mínimo
Ligamento e Estrutura (armação)	NBR 13460 e NBR 13462	Malha quadriculada com lycra	Não aplicável

Especificação Tecido do recorte do joelho – Cor Azul Marinho			
CARACTERÍSTICA	NORMA	ESPECIFICAÇÃO	TOLERÂNCIA
Composição	NBR 13538 e NBR 11914	100% Poliéster	-



Prefeitura Municipal de Pirassununga

Estado de São Paulo

Secretaria Municipal de Educação
Av. Germano Dix 3350, Posto de Monta
(XX19) 3565-8307 / 8300

materiaiseducacao@pirassununga.sp.gov.br



Gramatura	NBR 10591	100 g/m ²	No mínimo
Ligamento e Estrutura (armação)	NBR 13460 e NBR 13462	Maquinetado em Rip stop	Não aplicável

Especificação Tecido do forro – Cor Branco

CARACTERÍSTICA	NORMA	ESPECIFICAÇÃO	TOLERÂNCIA
Composição	NBR 13538 e NBR 11914	100% Algodão	-
Gramatura	NBR 10591	150 g/m ²	No mínimo
Ligamento e Estrutura (armação)	NBR 13460 e NBR 13462	Malharia circular	Não aplicável

Especificação do punhos da barra – Cor Azul Marinho

CARACTERÍSTICA	NORMA	ESPECIFICAÇÃO	TOLERÂNCIA
Composição	NBR 13538 e NBR 11914	100% Poliéster	-
Gramatura	NBR 10591	180 g/m ²	No mínimo
Ligamento e Estrutura (armação)	NBR 13460 e NBR 13462	Malha de ribana sanfonada	Não aplicável

TABELA DE MEDIDAS DE PRODUTO ACABADO – CALÇA BEBÊ



Prefeitura Municipal de Pirassununga

Estado de São Paulo

Secretaria Municipal de Educação
Av. Germano Dix 3350, Posto de Monta
(XX19) 3565-8307 / 8300

materiaiseducacao@pirassununga.sp.gov.br

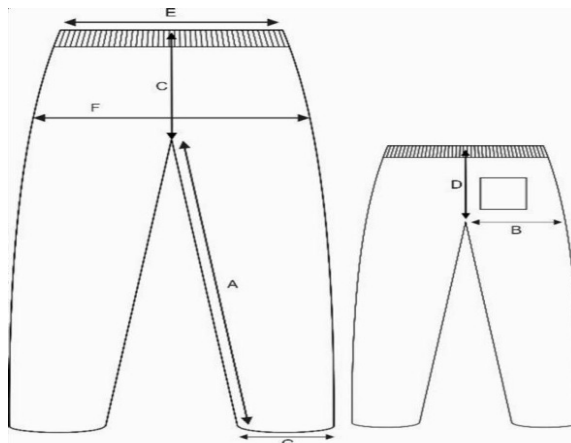

TAMANHOS	P	M	G	01	02	04
A – Entre pernas	25	27	29	31	32	34
B – Coxa	19	21	23	25	26	27
C – Gancho Fr.c/ cós	20	21	22	23	24	25
D – Gancho Cts c/ cós	23	24	25	26	27	28
E – Cintura	20	21	22	23	24	25
F – Quadril	28	30	32	33	35	37
G – Abertura da Perna	07	08	08	08	08	08

Tolerâncias de medidas de +/- 1,0 cm

Item 11

Bermuda Masculina de Helanca - Tam. 02 ao GG

Ensino Infantil (Creches) e Ensino Fundamental - 1º ao 5º Ano





Prefeitura Municipal de Pirassununga

Estado de São Paulo

Secretaria Municipal de Educação
Av. Germano Dix 3350, Posto de Monta
(XX19) 3565-8307 / 8300

materiaiseducacao@pirassununga.sp.gov.br



Bermuda confeccionada em malharia de trama e urdume, resistente com construção maquinada em rip stop, apresentando desenhos em losangos, por toda a extensão da malha, com medidas e espaçamento de 0,3 cm x 0,3 cm, com a composição de 100% Poliéster com gramatura mínima de 200g/m², na cor Azul Marinho, próximo ao Pantone 19-3920 TC.

Na parte da frente inferior do lado esquerdo da bermuda, deverá ter um recorte em diagonal, na mesma malha do corpo da bermuda, na cor Branco.

Na lateral do lado direito, entre as costuras que une a parte da frente e das costas da Bermuda, e ainda, entre o tecido do recorte diagonal na parte da frente na cor Branco e o tecido principal do corpo na cor Azul Marinho, deverá ser embutido e costurado, um vivo em gorgurão roliço, com a medida de 0,5cm de largura, com a composição de 100 % Poliéster, na cor Vermelho, confeccionado em jacquard eletrônico personalizado com o escrito "PIRASSUNUNGA", na cor Branco, com o espaçamento e distanciamento de +/- 4,0cm, de uma palavra a outra; sendo o mesmo escrito, aplicado por toda a extensão do vivo em gorgurão.

A cintura deverá possuir elástico, com largura de 4cm, embutido e rebatido com máquina de quatro agulhas ponto corrente.

Nas costas, no lado direito de quem veste, deverá ser costurado um bolso com máquina reta de uma agulha, medindo 13cm de altura por 12cm de largura, para os tamanhos de 02 a 16 e; 15cm de altura por 14cm de largura para os tamanhos P ao EG.

A peça deverá ser toda costurada com máquina overloque na sua parte interna.

As barras das pernas deverão ser rebatidas em máquina galoneira de duas agulhas, com largura de 2cm.

A linha utilizada para a confecção da peça é 100% Poliéster nº120.

A tolerância de variação do tecido é de 5% e das medidas é de 1cm. No meio do gancho da costa na parte interna da peça deverá ser costurada uma etiqueta confeccionada em tecido 100% Poliéster, na cor branca, com os caracteres tipográficos dos indicativos, na cor preta, devendo ser uniformes e informar a razão social, CNPJ, composição do tecido, símbolos de lavagem e tamanho.

As peças deverão estar isentas de qualquer defeito que comprometa a sua apresentação.



Prefeitura Municipal de Pirassununga

Estado de São Paulo

Secretaria Municipal de Educação
Av. Germano Dix 3350, Posto de Monta
(XX19) 3565-8307 / 8300

materiaiseducacao@pirassununga.sp.gov.br



As peças devem ser embaladas separadamente em sacos plásticos transparentes.

LOGOTIPO

Na parte da frente da bermuda, sobre o recorte branco no lado esquerdo, deverá ser estampado em Patch adesivo, o Brasão da Prefeitura Municipal de PIRASSUNUNGA, com o escrito na cor Azul Marinho “**PREFEITURA DE PIRASSUNUNGA**”.

O patch adesivo deverá ser um termocolante estampado, antibacteriano, a base d'água, totalmente isento de solventes e produtos nocivos à saúde humana. A aplicação deverá ser por termo transferência, em uma temperatura de +/- 180º C, com o tempo mínimo de 8 segundos, e deverá atender as normas técnicas OEKOTEX.

DIMENSÕES E ILUSTRAÇÃO DO LOGOTIPO



PREFEITURA DE PIRASSUNUNGA

Medidas do brasão: 4,5 cm de largura por 5,5 cm de altura.

AMOSTRAS E LAUDOS

Em até 20 dias após o encerramento da sessão de habilitação e etapa de lances no certame licitatório, a empresa declarada vencedora na etapa de lances, deverá, sob pena de desclassificação, apresentar 02 (DOIS) metros de cada tecido usado na confecção das amostras, acompanhado com uma amostra confeccionada, em qualquer tamanho, devendo essa amostra atender as especificações técnicas exigidas neste memorial descritivo; sendo que, a mesma empresa licitante deverá entregar junto com a amostra, os Laudos e Ensaio técnicos, realizados por laboratório acreditado com Selo do INMETRO. Em caso de dúvidas quanto a veracidade dos resultados dos ensaios e laudos apresentados, a Prefeitura de PIRASSUNUNGA, através da Secretaria Municipal de



Prefeitura Municipal de Pirassununga

Estado de São Paulo

Secretaria Municipal de Educação
Av. Germano Dix 3350, Posto de Monta
(XX19) 3565-8307 / 8300

materiaiseducacao@pirassununga.sp.gov.br



Educação, poderá encaminhar os tecidos, juntamente com as amostras entregues, a um laboratório creditado com Selo do INMETRO (contratado pela Secretaria da Educação), para novos ensaios e análises dos materiais; tudo com a finalidade de garantir a qualidade exigida nos descritivos e especificações deste edital; onde através dos resultados dos Laudos Técnicos, será comunicado a aprovação ou a desclassificação da empresa licitante.

Material Empregado para as Bermudas

Relação de Normas e material para análise e ensaios, em laboratório creditado com Selo do INMETRO.

Especificação Tecido Malha do corpo (Cor Azul Marinho)			
CARACTERÍSTICA	NORMA	ESPECIFICAÇÃO	TOLERÂNCIA
Composição	NBR 13538 e NBR 11914	100% Poliéster	-
Gramatura	NBR 10591	200 g/m ²	No mínimo
Ligamento e Estrutura (armação)	NBR 13460 e NBR 13462	Malharia com desenhos em losangos	Não aplicável
Especificação do Tecido do recorte diagonal – Cor Branco			
CARACTERÍSTICA	NORMA	ESPECIFICAÇÃO	TOLERÂNCIA
Composição	NBR 13538 e NBR 11914	100% Poliéster	-
Gramatura	NBR 10591	200 g/m ²	No mínimo
Ligamento e Estrutura (armação)	NBR 13460 e NBR 13462	Malharia com desenhos em losangos	Não aplicável
Especificação da Estampa em Patch sublimado (Termocolante)			
CARACTERÍSTICA	NORMA - MÉTODO	ESPECIFICAÇÃO	TOLERÂNCIA
Composição	Oeko tex	100% Poliéster	-
Cromatografia (Aminodifenyl, Benzidina, Cloro toluidina, Aminoazotolueno, Diamino-anisola,	E N 14362-1:2003	Resinas plásticas a base de PU; Corantes	Não aplicável



Prefeitura Municipal de Pirassununga

Estado de São Paulo

Secretaria Municipal de Educação
Av. Germano Dix 3350, Posto de Monta
(XX19) 3565-8307 / 8300



materiaiseducacao@pirassununga.sp.gov.br

Dichlorobenzidina, Metilene-bis(2-Cloroanilina), Oxydiamilina, Tiodianilina)			
Nonilfenol	CTS 2337/12	Etóxilato e Octilfenol	
Ftalato de DEHP, Ftalato de Dibutila – DBP, Ftalato de Benzil butila – BBP	IN HOUSE CTS 2150/09 GC/MS	Ftalatos	
Ensaio de Análise Físico-Químico (formaldeído)	ISSO 14.184-1	Formaldeído	Não aplicável
Ensaio de Análise ICP Antimônio (metais extraíveis)	DIN EM ISSO E04 solução ácida; análise por ICP- DIN EN1483/11.885	metais extraíveis)	Não aplicável
Cromo Hexavalente	DIN EM ISSO E04/DIN EM ISSO 11.083		

TABELA DE MEDIDAS DE PRODUTO ACABADO – BERMUDA HELANCA

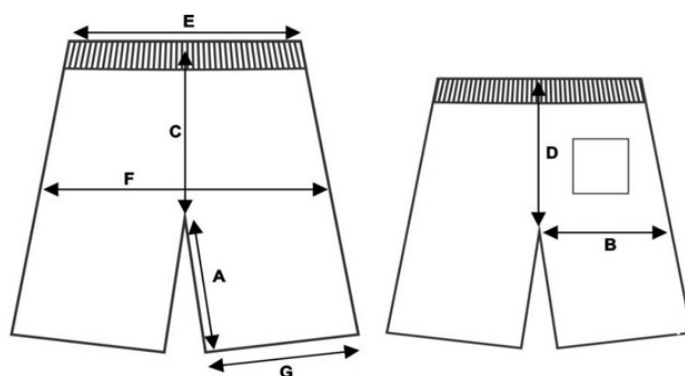

TAMANHOS	01	02	04	06	08	10	12	14	16	P	M	G	GG
A – Entre Pernas	15	16	16	17	18	19	19	21	22	23	24	25	27
B – Coxa	22	23	24	25	26	27	28	29	30	32	33	34	35
C – Gancho Frente c/ cós	23	22	21	22	24	25	26	27	28	29	30	31	32
D – Gancho Costas c/ cós	23	24	25	26	28	29	30	31	32	33	34	35	36
E – Cintura	22	23	24	25	26	27	28	29	31	33	35	36	37



Prefeitura Municipal de Pirassununga

Estado de São Paulo

Secretaria Municipal de Educação
Av. Germano Dix 3350, Posto de Monta
(XX19) 3565-8307 / 8300

materiaiseduacao@pirassununga.sp.gov.br



F – Quadril	35	37	39	40	43	45	46	48	50	55	57	59	60
G – Abertura da Perna	20	21	22	23	24	25	26	27	27	30	31	32	33

Tolerâncias de medidas de +/- 1,0 cm

Item 12

Shortsaia Feminino de Helanca - Tam. 01 ao GG

Ensino Infantil e Ensino Fundamental - 1º ao 5º Ano



Short saia confeccionada em malharia de trama e urdume, resistente com construção maquineta em rip stop, apresentando desenhos em losangos, por toda a extensão da malha, com medidas e espaçamento de 0,3 cm x 0,3 cm, com a composição de 100% Poliéster com gramatura mínima de 200g/m², na cor Azul Marinho, próximo ao Pantone 19-3920 TC.

Na parte da frente inferior do lado esquerdo da saia, deverá ter um recorte em diagonal, na mesma malha do corpo da saia, na cor Branco.

Na lateral do lado direito, entre as costuras que une a parte da frente e das costas da Saia, e ainda, entre o tecido do recorte diagonal na parte da frente na cor Branco e o tecido principal do corpo na cor Azul Marinho, deverá ser embutido e costurado, um vivo em gorgurão roliço, com a medida de 0,5cm de largura, com a composição de 100 % Poliéster, na cor Vermelho, confeccionado em jacquard eletrônico personalizado com o escrito "PIRASSUNUNGA", na cor Branco, com o espaçamento e distanciamento de +/- 4,0cm, de uma palavra a outra; sendo o mesmo escrito, aplicado por toda a extensão do vivo em gorgurão.



Prefeitura Municipal de Pirassununga

Estado de São Paulo

Secretaria Municipal de Educação
Av. Germano Dix 3350, Posto de Monta
(XX19) 3565-8307 / 8300

materiaiseducacao@pirassununga.sp.gov.br



A cintura na parte traseira, deverá ser costurado um elástico, com largura de 4cm, embutido e rebatido com máquina de quatro agulhas, ponto corrente, e na parte frontal da cintura, deverá ser costurado um cóis, com 3cm de largura, em máquina overloque, sendo que neste deverá ser costurado e sobreposto ao short, uma saia que deverá ser presa na lateral direita e solta na lateral esquerda.

Nas costas, no lado direito de quem veste, deverá ser costurado um bolso com máquina reta de uma agulha, medindo 13cm de altura por 12cm de largura, para os tamanhos de 02 a 16 e; 15cm de altura por 14cm de largura para os tamanhos P ao EG.

A peça deverá ser toda costurada com máquina overloque na sua parte interna.

As barras das pernas devem ser rebatidas em máquina galoneira, com largura de 2cm.

A linha utilizada para a confecção da peça é 100% Poliéster nº120.

A tolerância de variação do tecido é de 5% e das medidas é de 1cm. No meio do gancho da costa na parte interna da peça deverá ser costurada uma etiqueta confeccionada em tecido 100% Poliéster, na cor branca, com os caracteres tipográficos dos indicativos, na cor preta, devendo ser uniformes e informar a razão social, CNPJ, composição do tecido, símbolos de lavagem e tamanho.

As peças deverão estar isentas de qualquer defeito que comprometa a sua apresentação.

As peças devem ser embaladas separadamente em sacos plásticos transparentes.

LOGOTIPO

Na parte da frente da Saia, sobre o recorte branco no lado esquerdo, deverá ser estampado em Patch adesivo, o Brasão da Prefeitura Municipal de PIRASSUNUNGA, com o escrito na cor Azul Marinho "**PREFEITURA DE PIRASSUNUNGA**".

O patch adesivo deverá ser um termocolante estampado, antibacteriano, a base d'água, totalmente isento de solventes e produtos nocivos à saúde humana. A aplicação deverá ser pôr termo - transferência, em uma temperatura de +/- 180º C, com o tempo mínimo de 8 segundos, e deverá atender as normas técnicas OEKOTEX.



Prefeitura Municipal de Pirassununga

Estado de São Paulo
Secretaria Municipal de Educação
Av. Germano Dix 3350, Posto de Monta
(XX19) 3565-8307 / 8300

materiaiseducacao@pirassununga.sp.gov.br



DIMENSÕES E ILUSTRAÇÃO DO LOGOTIPO



PREFEITURA DE PIRASSUNUNGA

Medidas do brasão: 4,5 cm de largura por 5,5 cm de altura.

AMOSTRAS E LAUDOS

Em até 20 dias após o encerramento da sessão de habilitação e etapa de lances no certame licitatório, a empresa declarada vencedora na etapa de lances, deverá, sob pena de desclassificação, apresentar 02 (DOIS) metros de cada tecido usado na confecção das amostras, acompanhado com uma amostra confeccionada, em qualquer tamanho, devendo essa amostra atender as especificações técnicas exigidas neste memorial descritivo; sendo que, a mesma empresa licitante deverá entregar junto com a amostra, os Laudos e Ensaios técnicos, realizados por laboratório acreditado com Selo do INMETRO. Em caso de dúvidas quanto a veracidade dos resultados dos ensaios e laudos apresentados, a Prefeitura de PIRASSUNUNGA, através da Secretaria Municipal de Educação, poderá encaminhar os tecidos, juntamente com as amostras entregues, a um laboratório creditado com Selo do INMETRO (contratado pela Secretaria da Educação), para novos ensaios e análises dos materiais; tudo com a finalidade de garantir a qualidade exigida nos descritivos e especificações deste edital; onde através dos resultados dos Laudos Técnicos, será comunicado a aprovação ou a desclassificação da empresa licitante.

Material Empregado para os Shortsaia

Relação de Normas e material para análise e ensaios, em laboratório creditado com Selo do INMETRO.



Prefeitura Municipal de Pirassununga

Estado de São Paulo

Secretaria Municipal de Educação
Av. Germano Dix 3350, Posto de Monta
(XX19) 3565-8307 / 8300

materiaiseducacao@pirassununga.sp.gov.br



Especificação Tecido Malha do corpo (Cor Azul Marinho)			
CARACTERÍSTICA	NORMA	ESPECIFICAÇÃO	TOLERÂNCIA
Composição	NBR 13538 e NBR 11914	100% Poliéster	-
Gramatura	NBR 10591	200 g/m ²	No mínimo
Ligamento e Estrutura (armação)	NBR 13460 e NBR 13462	Malharia com desenhos em losangos	Não aplicável
Especificação do Tecido do recorte diagonal – Cor Branco			
CARACTERÍSTICA	NORMA	ESPECIFICAÇÃO	TOLERÂNCIA
Composição	NBR 13538 e NBR 11914	100% Poliéster	-
Gramatura	NBR 10591	200 g/m ²	No mínimo
Ligamento e Estrutura (armação)	NBR 13460 e NBR 13462	Malharia com desenhos em losangos	Não aplicável

Especificação da Estampa em Patch sublimado (Termocolante)			
CARACTERÍSTICA	NORMA – MÉTODO	ESPECIFICAÇÃO	TOLERÂNCIA
Composição	Oeko tex	100% Poliéster	-
Cromatografia (Aminodifenyl, Benzidina, Cloro toluidina, Aminoazotolueno, Diamino-anisola, Dichlorobenzidina, Metilene-bis(2- Cloroanilina), Oxydiamilina, Tiodianilina)	E N 14362-1:2003	Resinas plásticas a base de PU; Corantes	Não aplicável
Nonilfenol	CTS 2337/12	Etoxilato e Octilfenol	Não aplicável
Ftalato de DEHP, Ftalato de Dibutila – DBP, Ftalato de Benzil butila - BBP	IN HOUSE CTS 2150/09 GC/MS	Ftalatos	Não aplicável
Ensaio de Análise Físico-Químico (formaldeído)	ISSO 14.184-1	Formaldeído	Não aplicável
Ensaio de Análise ICP Antimônio (metais	DIN EM ISSO E04	metais extraíveis)	Não aplicável



Prefeitura Municipal de Pirassununga

Estado de São Paulo

Secretaria Municipal de Educação
Av. Germano Dix 3350, Posto de Monta
(XX19) 3565-8307 / 8300

materiaiseducacao@pirassununga.sp.gov.br



extraíveis)	solução ácida; análise por ICP- DIN EN1483/11.885		
Cromo Hexavalente	DIN EM ISSO E04/DIN EM ISSO 11.083		

TABELA DE MEDIDAS DE PRODUTO ACABADO – SHORT SAIA

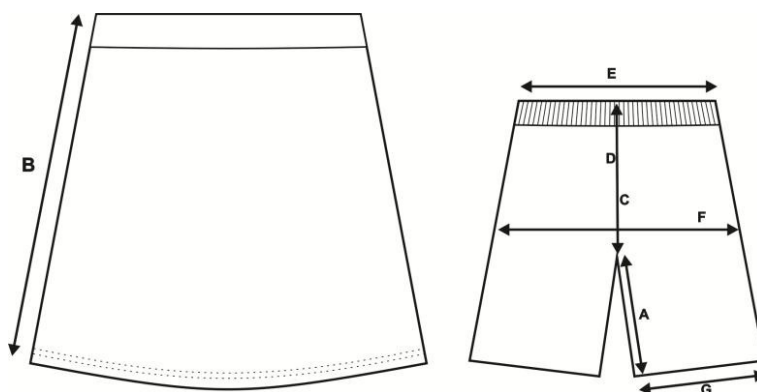

TAMANHOS	01	02	04	06	08	10	12	14	16	P	M	G	GG
A – Entre pernas	7	8	9	10	11	12	13	14	15	16	17	18	19
B – Comprimento da saia	25	27	29	31	33	35	37	39	41	43	45	47	49
C – Gancho Frente c/ cós	19	19	20	20	21	21	22	22	23	23	24	25	26
D – Gancho Costas c/ cós	22	23	24	25	26	27	28	29	30	31	32	33	34
E – Cintura	21	22	23	24	25	26	27	28	29	32	33	34	35
F – Quadril	34	36	38	40	42	44	46	48	50	52	54	56	58
G – Abertura da Perna	19	20	21	22	23	24	25	26	27	28	29	30	31

Tolerâncias de medidas de +/- 1,0 cm



Prefeitura Municipal de Pirassununga

Estado de São Paulo

Secretaria Municipal de Educação
Av. Germano Dix 3350, Posto de Monta
(XX19) 3565-8307 / 8300

materiaiseducacao@pirassununga.sp.gov.br



Item 13

Calça Unissex - Tam. 01 ao EG

Ensino Infantil e Ensino Fundamental - 1º ao 5º Ano (Tam. 01 ao EG)



Calça confeccionada em malharia de trama e urdume, resistente com construção maquineta em rip stop, apresentando desenhos em losangos, por toda a extensão da malha, com medidas e espaçamento de 0,3 cm x 0,3 cm, com a composição de 100% Poliéster com gramatura mínima de 200g/m², na cor Azul Marinho, próximo ao Pantone 19-3920 TC.

Nas laterais, entre as costuras que une a parte da frente e das costas da Calça, deverá ser embutido e costurado, um vivo em gorgurão roliço, com a medida de 0,5cm de largura, com a composição de 100 % Poliéster, na cor Vermelho, confeccionado em jacquard eletrônico personalizado com o escrito "PIRASSUNUNGA", na cor Branco, com o espaçamento e distanciamento de +/- 4,0cm, de uma palavra a outra; sendo o mesmo escrito, aplicado por toda a extensão do vivo em gorgurão.

Na altura do joelho da calça, deverá ser sobreposto e costurado um recorte, em tecido plano de tela maquineta em rip stop, com reforço anti rasgo, com a composição de 100% Poliéster, com a gramatura de 100gr/m², na cor Azul Marinho, próximo ao Pantone 19-3920 TC; sendo o tecido dublado tipo almofadado, tendo como enchimento em sua parte interna, uma espuma pack, com 5 mm de espessura, com a medida de 8 cm de altura, costurado em máquina reta de 1 agulha.

A calça deverá ser forrada internamente em meia malha, com a composição de 100% Algodão, com



Prefeitura Municipal de Pirassununga

Estado de São Paulo

Secretaria Municipal de Educação
Av. Germano Dix 3350, Posto de Monta
(XX19) 3565-8307 / 8300

materiaiseducacao@pirassununga.sp.gov.br



a gramatura mínima de 150gr/m², na cor Branco.

A cintura deverá possuir elástico, com largura de 4cm, embutido e rebatido com máquina de quatro agulhas ponto corrente.

Nas costas, no lado direito de quem veste, deverá ser costurado um bolso com máquina reta de uma agulha, medindo 13cm de altura por 12cm de largura, para os tamanhos de 02 a 16 e; 15cm de altura por 14cm de largura para os tamanhos P ao EG.

A peça deverá ser toda costurada com máquina overloque na sua parte interna.

As barras das pernas devem ser rebatidas em máquina galoneira, com largura de 2cm.

A linha utilizada para a confecção da peça é 100% Poliéster nº120.

A tolerância de variação do tecido é de 5% e das medidas é de 1cm. No meio do gancho da costa na parte interna da peça deverá ser costurada uma etiqueta confeccionada em tecido 100% Poliéster, na cor branca, com os caracteres tipográficos dos indicativos, na cor preta, devendo ser uniformes e informar a razão social, CNPJ, composição do tecido, símbolos de lavagem e tamanho.

As peças deverão estar isentas de qualquer defeito que comprometa a sua apresentação.

As peças devem ser embaladas separadamente em sacos plásticos transparentes.

AMOSTRAS E LAUDOS

Em até 20 dias após o encerramento da sessão de habilitação e etapa de lances no certame licitatório, a empresa declarada vencedora na etapa de lances, deverá, sob pena de desclassificação, apresentar 02 (DOIS) metros de cada tecido usado na confecção das amostras, acompanhado com uma amostra confeccionada, em qualquer tamanho, devendo essa amostra atender as especificações técnicas exigidas neste memorial descritivo; sendo que, a mesma empresa licitante deverá entregar junto com a amostra, os Laudos e Ensaios técnicos, realizados por laboratório acreditado com Selo do INMETRO. Em caso de dúvidas quanto a veracidade dos resultados dos ensaios e laudos apresentados, a Prefeitura de PIRASSUNUNGA, através da Secretaria Municipal de Educação, poderá encaminhar os tecidos, juntamente com as amostras entregues, a um laboratório creditado com Selo do INMETRO (contratado pela Secretaria da Educação), para novos ensaios e análises dos materiais; tudo com a finalidade de garantir a qualidade exigida nos descritivos e



Prefeitura Municipal de Pirassununga

Estado de São Paulo

Secretaria Municipal de Educação
Av. Germano Dix 3350, Posto de Monta
(XX19) 3565-8307 / 8300

materiaiseducacao@pirassununga.sp.gov.br



especificações deste edital; onde através dos resultados dos Laudos Técnicos, será comunicado a aprovação ou a desclassificação da empresa licitante.

Material Empregado para as Calças

Relação de Normas e material para análise e ensaios, em laboratório creditado com Selo do INMETRO.

Especificação Tecido Malha do corpo – Cor Azul Marinho			
CARACTERÍSTICA	NORMA	ESPECIFICAÇÃO	TOLERÂNCIA
Composição	NBR 13538 e NBR 11914	100 % Poliéster	-
Gramatura	NBR 10591	200 g/m ²	No mínimo
Ligamento e Estrutura (armação)	NBR 13460 e NBR 13462	Malharia com desenhos em losangos	Não aplicável

Especificação Tecido Malha do Forro – Cor Branco			
CARACTERÍSTICA	NORMA	ESPECIFICAÇÃO	TOLERÂNCIA
Composição	NBR 13538 e NBR 11914	100% Algodão	-
Gramatura	NBR 10591	150 g/m ²	No mínimo
Ligamento e Estrutura (armação)	NBR 13460 e NBR 13462	Meia Malha	Não aplicável

Especificação Tecido recorte do joelho – Cor Azul Marinho			
CARACTERÍSTICA	NORMA	ESPECIFICAÇÃO	TOLERÂNCIA
Composição	NBR 13538 e NBR 11914	100% Poliéster	-
Gramatura	NBR 10591	100 g/m ²	No mínimo



Prefeitura Municipal de Pirassununga

Estado de São Paulo

Secretaria Municipal de Educação
Av. Germano Dix 3350, Posto de Monta
(XX19) 3565-8307 / 8300

materiaiseducacao@pirassununga.sp.gov.br



Ligamento e Estrutura (armação)	NBR 13460 e NBR 13462	Maquetado em Rip stop	Não aplicável
---------------------------------	-----------------------	-----------------------	---------------

TABELA DE MEDIDAS DE PRODUTO ACABADO – CALÇA

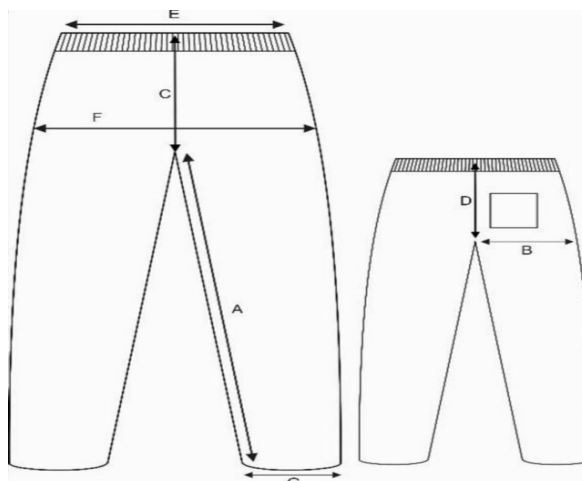

TAMANHOS	01	02	04	06	08	10	12	14	16	P	M	G	GG	EG
A – Entre pernas	40	43	46	49	52	58	63	66	68	73	76	79	82	83
B – Coxa	22	23	24	25	26	27	28	29	30	32	33	34	35	36
C – Gancho Fr.c/ cós	19	20	21	22	24	25	26	27	28	29	30	31	32	33
D – Gancho Cts c/ cós	23	24	25	26	28	29	30	31	32	33	34	35	36	37
E – Cintura	22	23	24	25	26	27	28	29	31	33	35	36	37	38
F – Quadril	35	36	37	39	42	44	46	48	50	55	57	59	60	62
G – Abertura da Perna	13	14	15	16	17	18	19	20	21	24	25	26	27	27

Tolerâncias de medidas de +/- 1,0 cm



Prefeitura Municipal de Pirassununga

Estado de São Paulo

Secretaria Municipal de Educação
Av. Germano Dix 3350, Posto de Monta
(XX19) 3565-8307 / 8300

materiaiseducacao@pirassununga.sp.gov.br



Itém 14 – Agasalho de Inverno bebê

Ensino Infantil (Berçários, Maternal)



Agasalho de Inverno, confeccionado em malha suplex, com construção em rip stop com reforço anti rasgo, apresentando os desenhos quadriculados com medidas e espaçamento de 8mm x 8mm, com a composição de 96% Poliéster e 4% Elastano, com a gramatura de 220gr/m², na cor Azul Marinho, próximo ao Pantone 19-3920 TC.

O Blusão terá mangas reta no mesmo tecido do corpo, e, entre as costuras das mangas, deverá ser embutido e costurado um vivo em gorgurão roliço, com a medida de 0,5cm de largura, com a composição de 100 % Poliéster, na cor Vermelho, confeccionado em jacquard eletrônico personalizado com o escrito “PIRASSUNUNGA”, na cor Branco, com o espaçamento e distanciamento de +/- 4,0cm, de uma palavra a outra; sendo o mesmo escrito, aplicado por toda a extensão do vivo em gorgurão.

A jaqueta deverá ser forrada (corpo, mangas e capuz), em tecido dublado e costurado em metalassê; sendo as costuras mateladas com as medidas de 2,5cm x 2,5cm; onde o tecido inferior deverá ser uma manta acrílica, com a composição em 100% Poliéster, com gramatura mínima de 40 gr/m², e o tecido superior (que terá contato diretamente no corpo do usuário), deverá ser em malha anti- alérgica, com desenhos em losangos, com a composição de 80% Algodão e 20 % Viscose, com gramatura mínima de 140 gr/m², na cor Branco para o corpo, e Vermelho para o forro do capuz.

O fechamento deverá ser com zíper de nylon destacável na cor Branca, com fechamento da barra até o final do decote no início do capuz.

No capuz, deverá ser embutido e colocado um cordão roliço, com a composição de 100% Poliéster,



Prefeitura Municipal de Pirassununga

Estado de São Paulo

Secretaria Municipal de Educação
Av. Germano Dix 3350, Posto de Monta
(XX19) 3565-8307 / 8300

materiaiseducacao@pirassununga.sp.gov.br



na cor Azul Marinho, com 0,5cm de largura.

A peça deverá ser toda costurada internamente com máquina overloque e as costuras externas deverão ser rebatidas em máquina reta.

O zíper deverá ser rebatido com máquina reta, com largura de 1cm.

Na barra da cintura da jaqueta, deverá ser costurado em máquina de overloque, um punho duplo, em Malha de Ribana sanfonada 1x1, com a composição de 100% Poliéster, com a gramatura mínima de 180gr/m², na cor Azul Marinho, com a largura de 4cm acabado, e, ainda entre o tecido do corpo da Jaqueta e o punho costurado na barra da mesma, deverá ser embutido e costurado, um vivo em meia malha, com a composição de 100% Poliéster, com a gramatura de 150gr/m², na cor vermelho, com 0,5cm de largura acabado.

A jaqueta deverá ter dois bolsos fixos modelo de bolsos canguru, sobreposto e costurado na frente da jaqueta, costurados e rebatidos em máquina reta, com o acabamento nas costuras do zíper da jaqueta.

A linha utilizada para a confecção da peça é 100% Poliéster nº120. A tolerância de variação do tecido é de 5% e das medidas é de 1cm.

No meio do gancho da costa na parte interna da peça deverá ser costurada uma etiqueta confeccionada em tecido 100% Poliéster, na cor branca, com os caracteres tipográficos dos indicativos, na cor preta, devendo ser uniformes e informar a razão social, CNPJ, composição do tecido, símbolos de lavagem e tamanho.

As peças deverão estar isentas de qualquer defeito que comprometa a sua apresentação.

As peças devem ser embaladas separadamente em sacos plásticos transparentes.

LOGOTIPO

Na parte da frente da jaqueta, sobre o recorte branco no lado esquerdo, deverá ser estampado em Patch adesivo, o Brasão da Prefeitura Municipal de PIRASSUNUNGA, com o escrito na cor Branco **“PREFEITURA DE PIRASSUNUNGA”**.

O patch adesivo deverá ser um termocolante estampado, antibacteriano, a base d'água, totalmente isento de solventes e produtos nocivos à saúde humana. A aplicação deverá ser pôr termo -



Prefeitura Municipal de Pirassununga

Estado de São Paulo

Secretaria Municipal de Educação
Av. Germano Dix 3350, Posto de Monta
(XX19) 3565-8307 / 8300

materiaiseducacao@pirassununga.sp.gov.br



transferência, em uma temperatura de +/- 180º C, com o tempo mínimo de 8 segundos, e deverá atender as normas técnicas OEKOTEX.

DIMENSÕES E ILUSTRAÇÃO DO LOGOTIPO

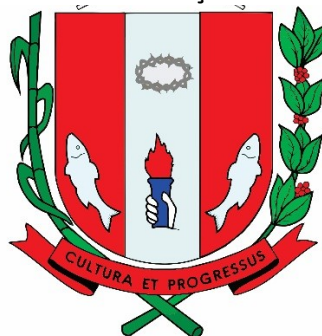

**PREFEITURA DE
PIRASSUNUNGA**

Medidas do brasão: 4,5 cm de largura por 5,5 cm de altura.

AMOSTRAS E LAUDOS

Em até 20 dias após o encerramento da sessão de habilitação e etapa de lances no certame licitatório, a empresa declarada vencedora na etapa de lances, deverá, sob pena de desclassificação, apresentar 02 (DOIS) metros de cada tecido usado na confecção das amostras, acompanhado com uma amostra confeccionada, em qualquer tamanho, devendo essa amostra atender as especificações técnicas exigidas neste memorial descritivo; sendo que, a mesma empresa licitante deverá entregar junto com a amostra, os Laudos e Ensaios técnicos, realizados por laboratório acreditado com Selo do INMETRO. Em caso de dúvidas quanto a veracidade dos resultados dos ensaios e laudos apresentados, a Prefeitura de PIRASSUNUNGA, através da Secretaria Municipal de Educação, poderá encaminhar os tecidos, juntamente com as amostras entregues, a um laboratório creditado com Selo do INMETRO (contratado pela Secretaria da Educação), para novos ensaios e análises dos materiais; tudo com a finalidade de garantir a qualidade exigida nos descritivos e especificações deste edital; onde através dos resultados dos Laudos Técnicos, será comunicado a aprovação ou a desclassificação da empresa licitante.

Material Empregado para o Blusão



Prefeitura Municipal de Pirassununga

Estado de São Paulo
Secretaria Municipal de Educação
Av. Germano Dix 3350, Posto de Monta
(XX19) 3565-8307 / 8300



materiaiseducacao@pirassununga.sp.gov.br

Relação de Normas e material para análise e ensaios, em laboratório creditado com Selo do INMETRO.

Especificação Tecido Malha do corpo – Cor Azul Marinho			
CARACTERÍSTICA	NORMA	ESPECIFICAÇÃO	TOLERÂNCIA
Composição	NBR 13538 e NBR 11914	96% Poliéster + 4% Elastano	± 5%
Gramatura	NBR 10591	220 g/m ²	No mínimo
Ligamento e Estrutura (armação)	NBR 13460 e NBR 13462	Malha quadriculada com lycra	Não aplicável

Especificação Tecido do punho da barra – Cor Azul Marinho			
CARACTERÍSTICA	NORMA	ESPECIFICAÇÃO	TOLERÂNCIA
Composição	NBR 13538 e NBR 11914	100% Poliéster	-
Gramatura	NBR 10591	180 g/m ²	No mínimo
Ligamento e Estrutura (armação)	NBR 13460 e NBR 13462	Punho em Ribana	Não aplicável

Especificação do Tecido do Vivo – Cor Vermelho			
CARACTERÍSTICA	NORMA	ESPECIFICAÇÃO	TOLERÂNCIA
Composição	NBR 13538 e NBR 11914	100% Poliéster	-
Gramatura	NBR 10591	150 g/m ²	No mínimo
Ligamento e Estrutura (armação)	NBR 13460 e NBR 13462	Malharia circular	Não aplicável

Especificação do Tecido do Forro costurado em Metalassê - Cor Branco para o corpo e Vermelho para o capuz			
--	--	--	--



Prefeitura Municipal de Pirassununga

Estado de São Paulo

Secretaria Municipal de Educação
Av. Germano Dix 3350, Posto de Monta
(XX19) 3565-8307 / 8300

materiaiseducacao@pirassununga.sp.gov.br



CARACTERÍSTICA	NORMA	ESPECIFICAÇÃO	TOLERÂNCIA
Composição	NBR 13538 e NBR 11914	80% Algodão e 20% Viscose	±5%
Gramatura	NBR 10591	140 g/m ²	No mínimo
Estrutura (armação)	NBR 13460 e NBR 13462	Malha com desenhos em losangos de dupla frontura	Não aplicável

Especificação da Estampa em Patch sublimado (Termocolante)

CARACTERÍSTICA	NORMA - MÉTODO	ESPECIFICAÇÃO	TOLERÂNCIA
Composição	Oeko tex	100% Poliéster	-
Cromatografia (Aminodifenyl, Benzidina, Cloro toluidina, Aminoazotolueno, Diamino-anisola, Dichlorobenzidina, Metilene-bis(2-Cloroanilina), Oxydiamilina, Tiodianilina)	E N 14362-1:2003	Resinas plásticas a base de PU; Corantes	Não aplicável
Nonilfenol	CTS 2337/12	Etoxilato e Octilfenol	
Ftalato de DEHP, Ftalato de Dibutila – DBP, Ftalato de Benzil butila – BBP	IN HOUSE CTS 2150/09 GC/MS	Ftalatos	
Ensaio de Análise Físico-Químico (formaldeído)	ISSO 14.184-1	Formaldeído	Não aplicável
Ensaio de Análise ICP Antimônio (metais extraíveis)	DIN EM ISSO E04 solução ácida; análise por ICP- DIN EN1483/11.885	metais extraíveis)	Não aplicável
Cromo Hexavalente	DIN EM ISSO E04/DIN EM ISSO 11.083		

TABELA DE MEDIDAS DE PRODUTO ACABADO – BLUSÃO COM CAPUZ



Prefeitura Municipal de Pirassununga

Estado de São Paulo

Secretaria Municipal de Educação
Av. Germano Dix 3350, Posto de Monta
(XX19) 3565-8307 / 8300

materiaiseduacao@pirassununga.sp.gov.br

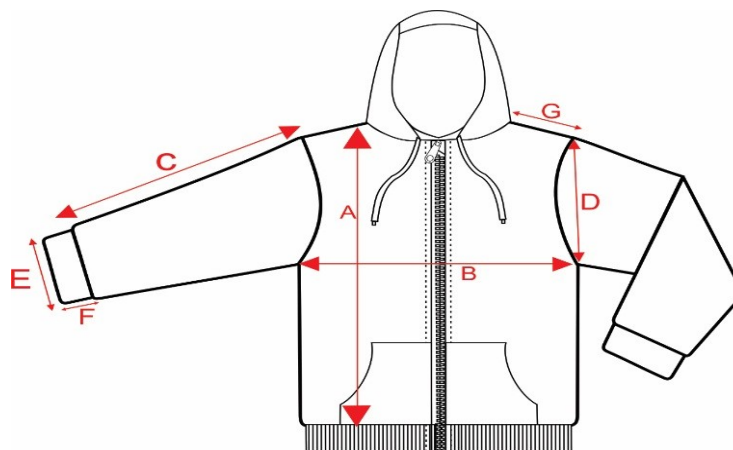

TAMANHOS		P	M	G	01	02	04
		(bebê)	(bebê)	(bebê)			
A	Comprimento do corpo	34	37	41	44	47	50
B	Largura do Corpo	31	33	35	37	39	41
C	Comprimento da manga c/ punho	39	41	43	45	47	50
D	Cava reta	14	15	16	17	18	19
E	Abertura Punho	5	6	7	7	8	8
F	Altura do Punho	4	4	4	4	4	4
G	Ombros	6	6	7	7	8	8

Tolerâncias de medidas de +/- 1,0 cm

Itém 15

Blusão Unissex Com Capuz

Ensino Infantil e Ensino Fundamental - 1º ao 5º Ano (Tam. 01 ao EG)





Prefeitura Municipal de Pirassununga

Estado de São Paulo

Secretaria Municipal de Educação
Av. Germano Dix 3350, Posto de Monta
(XX19) 3565-8307 / 8300

materiaiseducacao@pirassununga.sp.gov.br



Blusão unissex, com mangas de modelo Raglan, confeccionada em malharia de trama e urdume, resistente com construção maquetada em rip stop, apresentando desenhos em losangos, por toda a extensão da malha, com medidas e espaçamento de 0,3 cm x 0,3 cm, com a composição de 100% Poliéster com gramatura mínima de 200g/m², na cor Azul Marinho, próximo ao Pantone 19-3920 TC. Na parte superior da frente da Jaqueta, deverá ter um recorte na cor Branco, em malha resistente, com construção maquetada em rip stop, apresentando desenhos em losangos, por toda a extensão da malha, com medidas e espaçamento de 0,3 cm x 0,3 cm, com a composição de 100% Poliéster, com gramatura mínima de 200g/m²; e entre o tecido do recorte na cor Branco e o tecido principal do corpo na cor Azul Marinho, deverá ser embutido e costurado um vivo em gorgurão roliço, com a medida de 0,5cm de largura, com a composição de 100 % Poliéster, na cor Vermelho, confeccionado em jacquard eletrônico personalizado com o escrito "PIRASSUNUNGA", na cor Branco, com o espaçamento e distanciamento de +/- 4,0cm, de uma palavra a outra; sendo o mesmo escrito, aplicado por toda a extensão do vivo em gorgurão.

O Blusão terá mangas raglan no mesmo tecido do corpo, e, entre as costuras das mangas, deverá ser embutido e costurado o mesmo vivo em gorgurão roliço, com a medida de 0,5cm de largura, com a composição de 100 % Poliéster, na cor Vermelho, confeccionado em jacquard eletrônico personalizado com o escrito "PIRASSUNUNGA", na cor Branco, com o espaçamento e distanciamento de +/- 4,0cm, de uma palavra a outra; sendo o mesmo escrito, aplicado por toda a extensão do vivo em gorgurão.

A jaqueta deverá ser forrada (corpo, mangas e capuz), em tecido dublado e costurado em metalassê; sendo as costuras mateladas com as medidas de 2,5cm x 2,5cm; onde o tecido inferior deverá ser uma manta acrílica, com a composição em 100% Poliéster, com gramatura mínima de 40 gr/m², e o tecido superior (que terá contato diretamente no corpo do usuário), deverá ser em malha anti- alérgica, com desenhos em losangos, com a composição de 80% Algodão e 20 % Viscose, com gramatura mínima de 140 gr/m², na cor Branco para o corpo, e Vermelho para o forro do capuz.

O fechamento deverá ser com zíper de nylon destacável na cor Branca, com fechamento da barra até o final do decote no início do capuz.



Prefeitura Municipal de Pirassununga

Estado de São Paulo

Secretaria Municipal de Educação
Av. Germano Dix 3350, Posto de Monta
(XX19) 3565-8307 / 8300

materiaiseducacao@pirassununga.sp.gov.br



No capuz, deverá ser embutido e colocado um cordão roliço, com a composição de 100% Poliéster, na cor Azul Marinho, com 0,5cm de largura.

A peça deverá ser toda costurada internamente com máquina overloque e as costuras externas deverão ser rebatidas em máquina reta.

O zíper deverá ser rebatido com máquina reta, com largura de 1cm.

A barra deverá ser rebatida com largura de 2cm em máquina galoneira.

Nas laterais da jaqueta, deverá ser costurado um bolso tipo faca; sendo costurado internamente com máquina overloque.

A linha utilizada para a confecção da peça é 100% Poliéster nº120. A tolerância de variação do tecido é de 5% e das medidas é de 1cm.

No meio do gancho da costa na parte interna da peça deverá ser costurada uma etiqueta confeccionada em tecido 100% Poliéster, na cor branca, com os caracteres tipográficos dos indicativos, na cor preta, devendo ser uniformes e informar a razão social, CNPJ, composição do tecido, símbolos de lavagem e tamanho.

As peças deverão estar isentas de qualquer defeito que comprometa a sua apresentação.

As peças devem ser embaladas separadamente em sacos plásticos transparentes.

LOGOTIPO

Na parte da frente da jaqueta, sobre o recorte branco no lado esquerdo, deverá ser estampado em Patch adesivo, o Brasão da Prefeitura Municipal de PIRASSUNUNGA, com o escrito na cor Preto **“PREFEITURA DE PIRASSUNUNGA”**.

O patch adesivo deverá ser um termocolante estampado, antibacteriano, a base d'água, totalmente isento de solventes e produtos nocivos à saúde humana. A aplicação deverá ser pôr termo - transferência, em uma temperatura de +/- 180º C, com o tempo mínimo de 8 segundos, e deverá atender as normas técnicas OEKOTEX.



Prefeitura Municipal de Pirassununga

Estado de São Paulo

Secretaria Municipal de Educação
Av. Germano Dix 3350, Posto de Monta
(XX19) 3565-8307 / 8300

materiaiseducacao@pirassununga.sp.gov.br



DIMENSÕES DIMENSÕES E ILUSTRAÇÃO DO LOGOTIPO

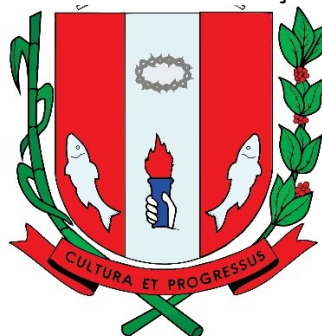

**PREFEITURA DE
PIRASSUNUNGA**

Medidas do brasão: 4,5 cm de largura por 5,5 cm de altura.

AMOSTRAS E LAUDOS

Em até 20 dias após o encerramento da sessão de habilitação e etapa de lances no certame licitatório, a empresa declarada vencedora na etapa de lances, deverá, sob pena de desclassificação, apresentar 02 (DOIS) metros de cada tecido usado na confecção das amostras, acompanhado com uma amostra confeccionada, em qualquer tamanho, devendo essa amostra atender as especificações técnicas exigidas neste memorial descritivo; sendo que, a mesma empresa licitante deverá entregar junto com a amostra, os Laudos e Ensaio técnicos, realizados por laboratório acreditado com Selo do INMETRO. Em caso de dúvidas quanto a veracidade dos resultados dos ensaios e laudos apresentados, a Prefeitura de PIRASSUNUNGA, através da Secretaria Municipal de Educação, poderá encaminhar os tecidos, juntamente com as amostras entregues, a um laboratório creditado com Selo do INMETRO (contratado pela Secretaria da Educação), para novos ensaios e análises dos materiais; tudo com a finalidade de garantir a qualidade exigida nos descritivos e especificações deste edital; onde através dos resultados dos Laudos Técnicos, será comunicado a aprovação ou a desclassificação da empresa licitante.

Material Empregado para o Blusão

Relação de Normas e material para análise e ensaios, em laboratório creditado com Selo do



Prefeitura Municipal de Pirassununga

Estado de São Paulo
Secretaria Municipal de Educação
Av. Germano Dix 3350, Posto de Monta
(XX19) 3565-8307 / 8300



materiaiseducacao@pirassununga.sp.gov.br

INMETRO.

Especificação Tecido Malha do corpo – Cor Azul Marinho			
CARACTERÍSTICA	NORMA	ESPECIFICAÇÃO	TOLERÂNCIA
Composição	NBR 13538 e NBR 11914	100 % Poliéster	-
Gramatura	NBR 10591	200 g/m ²	No mínimo
Ligamento e Estrutura (armação)	NBR 13460 e NBR 13462	Malharia com desenhos em losangos	Não aplicável

Especificação do Tecido do recorte superior da frente – Cor Branco			
CARACTERÍSTICA	NORMA	ESPECIFICAÇÃO	TOLERÂNCIA
Composição	NBR 13538 e NBR 11914	100% Poliéster	-
Gramatura	NBR 10591	200 g/m ²	No mínimo
Ligamento e Estrutura (armação)	NBR 13460 e NBR 13462	Malharia com desenhos em losangos	Não aplicável

Especificação do Tecido do Forro costurado em Metalassê - Cor Branco para o corpo e Vermelho para o capuz			
CARACTERÍSTICA	NORMA	ESPECIFICAÇÃO	TOLERÂNCIA
Composição	NBR 13538 e NBR 11914	80% Algodão e 20% Viscose	±5%
Gramatura	NBR 10591	140 g/m ²	No mínimo
Estrutura (armação)	NBR 13460 e NBR 13462	Malha com desenhos em losangos de dupla frontura	Não aplicável

Especificação da Estampa em Patch sublimado (Termocolante)



Prefeitura Municipal de Pirassununga

Estado de São Paulo
Secretaria Municipal de Educação
Av. Germano Dix 3350, Posto de Monta
(XX19) 3565-8307 / 8300



materiaiseducacao@pirassununga.sp.gov.br

CARACTERÍSTICA	NORMA - MÉTODO	ESPECIFICAÇÃO	TOLERÂNCIA
Composição	Oeko tex	100% Poliéster	-
Cromatografia (Aminodifenyl, Benzidina, Cloro toluidina, Aminoazotolueno, Diamino-anisola, Dichlorobenzidina, Metilene-bis(2-Cloroanilina), Oxydiamilina, Todianilina)	E N 14362-1:2003	Resinas plásticas a base de PU; Corantes	Não aplicável
Nonilfenol	CTS 2337/12	Etoxilato e Octilfenol	
Ftalato de DEHP, Ftalato de Dibutila – DBP, Ftalato de Benzil butila – BBP	IN HOUSE CTS 2150/09 GC/MS	Ftalatos	
Ensaio de Análise Físico-Químico (formaldeído)	ISSO 14.184-1	Formaldeído	Não aplicável
Ensaio de Análise ICP Antimônio (metais extraíveis)	DIN EM ISSO E04 solução ácida; análise por ICP- DIN EN1483/11.885	metais extraíveis)	Não aplicável
Cromo Hexavalente	DIN EM ISSO E04/DIN EM ISSO 11.083		

TABELA DE MEDIDAS DE PRODUTO ACABADO – BLUSÃO COM CAPUZ



Prefeitura Municipal de Pirassununga

Estado de São Paulo

Secretaria Municipal de Educação
Av. Germano Dix 3350, Posto de Monta
(XX19) 3565-8307 / 8300

materiaiseduacao@pirassununga.sp.gov.br

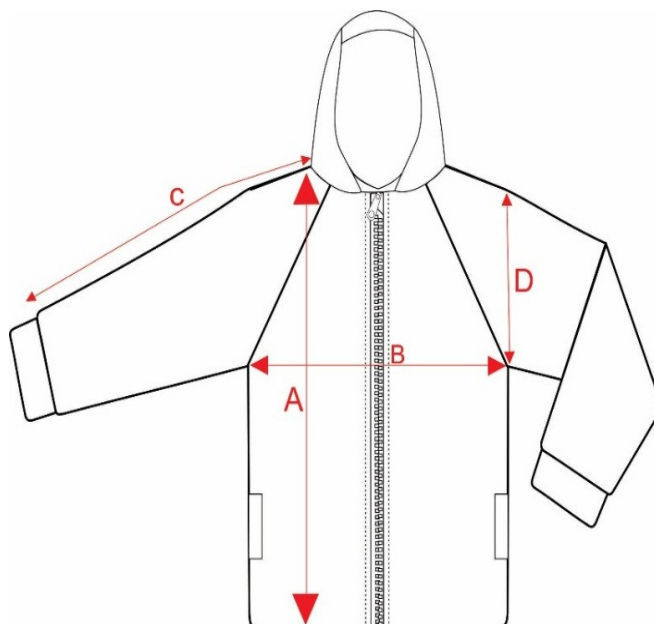

TAMANHOS		1	2	4	6	8	10	12	14	16	P	M	G	GG	EG
A	Comprimento do corpo	44	47	50	53	56	59	62	65	68	71	74	77	79	81
B	Largura do Corpo	37	39	41	43	45	47	49	51	53	55	58	61	64	67
C	Comprimento da manga c/ punho	45	47	50	54	58	62	66	70	74	77	81	84	87	90
D	Cava reta	17	18	19	20	21	22	23	24	25	26	27	28	29	30
E	Abertura Punho	7	7	8	8	9	9	10	10	10	11	11	11	12	12

Tolerâncias de medidas de +/- 1,0 cm



Prefeitura Municipal de Pirassununga

Estado de São Paulo

Secretaria Municipal de Educação
Av. Germano Dix 3350, Posto de Monta
(XX19) 3565-8307 / 8300

materiaiseducacao@pirassununga.sp.gov.br



LOTE 2

Item 16

Meia Escolar com solado Anti – Derrapante – Tam. Bebê, PP ao P

Ensino infantil (Berçário, Maternal)

1º) ILUSTRAÇÃO DO PRODUTO



Par de meias para bebês modelo tubo, com solado antiderrapante em 3 D, em Gel transparente, com a tonalidade na cor Azul Marinho, próximo ao Pantone 19-3920 TC.

Punho Jérsei (meia malha) com disposição de agulhas 1X1, onde uma tece e uma forma o canelado = sanfona 1X1.

2º) CARACTERÍSTICAS FÍSICAS E TIPOLOGIA DA MEIA

KIT 02 pares de meias na cor Azul (Referencia Pantone 19-3920 TC);

Solado ANTIDERRAPANTE em 3D “MUNICIPIO” em Gel transparente;

PUNHO: Jérsei (meia malha) com disposição de agulhas 1X1, onde uma tece e uma forma o canelado,

Ponteira Remalhada Eletronicamente,

Aplicação de Antimicrobiano no Tecido com redução de no mínimo 50%.

3º) RESISTÊNCIA AO ESTOURO:

a) 11,0 kgf / cm² mínimo;

4 º) COMPOSIÇÃO, GRAMATURA, ALONGAMENTO E ENCOLHIMENTO DA MEIA



Prefeitura Municipal de Pirassununga

Estado de São Paulo

Secretaria Municipal de Educação
Av. Germano Dix 3350, Posto de Monta
(XX19) 3565-8307 / 8300

materiaiseducacao@pirassununga.sp.gov.br



a) Gramatura: 350 gr/m² ;

b) Composição: 51% ALGODÃO + 30% ACRILICO +16% POLIAMIDA + 02% ELASTODIENO + 01% ELASTANO.

c) Encolhimento/Alongamento Largura: - 10%, no máximo.

d) Encolhimento/Alongamento Comprimento: - 10%, no máximo.

Obs. Os resultados de encolhimento estão expressos por sinal + ou -, que significa (-) encolhimento – (+) alongamento.

5º) FECHAMENTO DA PONTA

A meia deve ser costurada em máquina remalhadeira de dupla cobertura com fio PA 2x44.

A costura da meia deve estar de acordo com a porção subjacente do corpo para vestir de modo que não haja rugas indesejáveis ou espessuras no tecido causando pressão nos dedos ou no peito do pé.

6º) SOLADO

Solado ANTIDERRAPANTE GEL transparente em Vinílico curável de baixa viscosidade fundido em micro-ondas com no mínimo 2mm de espessura. Dureza Shore A: 5,0 a 8,0

7º) DIMENSÕES

Conforme tabela abaixo:

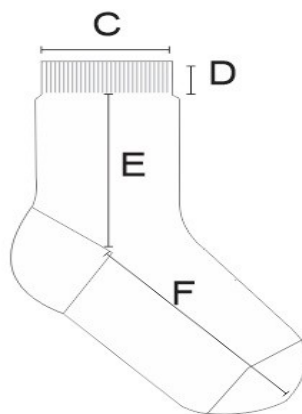

Meia Creche			
	Tamanho	BB	PP
A	Tamanho do Calçado	14 a 17	18 a 21
B	Idade	6m a 18m	18m a 3a



Prefeitura Municipal de Pirassununga

Estado de São Paulo

Secretaria Municipal de Educação
Av. Germano Dix 3350, Posto de Monta
(XX19) 3565-8307 / 8300

materiaiseducacao@pirassununga.sp.gov.br



C	Largura do Punho	5,5 cm	6 cm
D	Altura do Punho	1,0 cm	1,5 cm
E	Comprimento da Perna	3,0 cm	4,0 cm
F	Comprimento do Pé	5,0 cm	6,5 cm

Obs: As medidas terão tolerância de +/- 5% .

As formas foram definidas conforme ABNT NBR 15525 – Têxtil e Vestuário – Padronização de etiquetagem de tamanhos de meias

8º) PROTEÇÃO ANTIBACTERIANA:

Agente antimicrobiano incorporado a fibra de algodão que atribui ao tecido a ação bactericida eficiente. São fios especiais que recebem acabamentos funcionais, tendo como benefício a funcionalidade de inibir a proliferação de germes, proporcionando proteção efetiva as bactérias, ácaros e fungos, evitando o surgimento de odores desagradáveis e mantendo a higiene e frescor nos pés. Além disso, reduz o desenvolvimento de alergias, micoses e outras doenças da podologia, que são causadas pela proliferação de fungos e bactérias. Devido seu contato direto com a pele, as meias são favorecidas com esta proteção que garante saúde, bem-estar e conforto aos pés.

9 º) ACABAMENTO E QUALIDADE

As meias devem ser bem passadas de maneira que evidencie suas partes: biqueira, calcanhar e punho; a costura da meia deve estar de acordo com a porção subjacente do corpo para vestir de modo que não gere rugas indesejáveis ou espessuras maiores no tecido, pois pode causar pressão nos dedos ou no peito do pé.

As meias devem estar isentas de qualquer defeito que comprometa sua apresentação e uso;

10 º) EMBALAGEM

Embalar 02 pares de meia, por tamanho, em saco plástico transparente; Identificando o produto com uma etiqueta autocolante no saco plástico, sendo que as etiquetas devem cumprir as obrigações descritas no Regulamento Técnico MERCOSUL sobre etiquetagem de Produtos Têxteis, determinadas pela resolução nº 02 do CONMETRO, de 6 de maio de 2008;



Prefeitura Municipal de Pirassununga

Estado de São Paulo

Secretaria Municipal de Educação
Av. Germano Dix 3350, Posto de Monta
(XX19) 3565-8307 / 8300

materiaiseducacao@pirassununga.sp.gov.br



Na escrita, utilizar fonte padrão na cor preta, informando tamanho, composição e ano/semestre de fabricação e origem.

LAUDOS EXIGIDOS PARA MEIAS CRECHE AMOSTRAS E LAUDOS

Em até 20 dias após o encerramento da sessão de habilitação e etapa de lances no certame licitatório, a empresa declarada vencedora na etapa de lances, deverá, sob pena de desclassificação, apresentar 02 (DOIS) metros de cada tecido usado na confecção das amostras, acompanhado com uma amostra confeccionada, em qualquer tamanho, devendo essa amostra atender as especificações técnicas exigidas neste memorial descritivo; sendo que, a mesma empresa licitante deverá entregar junto com a amostra, os Laudos e Ensaios técnicos, realizados por laboratório acreditado com Selo do INMETRO. Em caso de dúvidas quanto a veracidade dos resultados dos ensaios e laudos apresentados, a Prefeitura de PIRASSUNUNGA, através da Secretaria Municipal de Educação, poderá encaminhar os tecidos, juntamente com as amostras entregues, a um laboratório creditado com Selo do INMETRO (contratado pela Secretaria da Educação), para novos ensaios e análises dos materiais; tudo com a finalidade de garantir a qualidade exigida nos descritivos e especificações deste edital; onde através dos resultados dos Laudos Técnicos, será comunicado a aprovação ou a desclassificação da empresa licitante.

Material Empregado para as Meias

Relação de Normas e material para análise e ensaios, em laboratório creditado com Selo do INMETRO.

TECIDO			
ENSAIO	NORMA	SOLICITADO	TOLERÂNCIA
COMPOSIÇÃO	AATCC 2 E 20 A	51% ALGODÃO + 30% ACRILICO + 16% POLIAMIDA + 02% ELASTODIENO + 01% ELASTANO	+/- 5%
GRAMATURA	NBR 10591/08	300 g/m ²	Mínimo
		PARTE CIMA: MEIA	



Prefeitura Municipal de Pirassununga

Estado de São Paulo
Secretaria Municipal de Educação
Av. Germano Dix 3350, Posto de Monta
(XX19) 3565-8307 / 8300

materiaiseducacao@pirassununga.sp.gov.br



ESTRUTURA DE MALHA PUNHO	NBR 13462	MALHA PARTE SOLADO: MEIA MALHA FELPADA.	Mínimo
ENCOLHIMENTO E ALONGAMENTO	AATCC 150/10	-10%	Máximo
ANÁLISE ANTIMICROBIANA PARA MICRO-ORGANISMO	AATCC 100-2004	REDUÇÃO DE 50%	No mínimo

Itém 17

Meia colegial Unisex - Ensino Fundamental (1º ao 5º ano)

1º) ILUSTRAÇÃO DO PRODUTO



2º) CARACTERÍSTICAS FÍSICAS DAS MEIAS

- Meia de algodão tipo colegial, com calcanhar verdadeiro.
- Cor da Meia: Branca, com o desenho feito em jacquard, composto pela escrita **PREFEITURA DE PIRASSUNUNGA** na cor Azul Marinho, com duas listras; sendo a listra superior, na cor Azul Marinho, e a listra inferior na cor Vermelho.
- Cor da Biqueira e do calcanhar: Azul Marinho.
- Punho: jérsei (meia malha) com disposição de agulhas 1X1, onde uma tece e uma forma o canelado (aspecto = sanfona 1X1). Resistência ao Estouro: 10,0 kgf/cm² mínimo.
- Ponteira Remalhada eletronicamente
- Aplicação de antimicrobiano no tecido, com redução de no mínimo de 50%.



Prefeitura Municipal de Pirassununga

Estado de São Paulo

Secretaria Municipal de Educação
Av. Germano Dix 3350, Posto de Monta
(XX19) 3565-8307 / 8300

materiaiseducacao@pirassununga.sp.gov.br



3º) RESISTÊNCIA AO ESTOURO

- 11kgf/cm² mínimo

4º) COMPOSIÇÃO, GRAMATURA, ALONGAMENTO E ENCOLHIMENTO

- Gramatura: 180 gr/m².
- Encolhimento: 10% no máximo.
- Alongamento: 10% no máximo.
- Composição da Meia: 47% Algodão, 29% Poliamida, 16% Viscose, 7% Poliéster e 1% Elastodieno.

5º) FECHAMENTO DA PONTA:

As meias devem ser costuradas em máquina ramalhadeira, de dupla cobertura, com fio PA 2X44. As meias devem estar isentas de qualquer defeito que comprometa sua apresentação, e suas costuras devem ser feitas de modo que não apresentem pontas, dobras, franzidos, torções ou pontos falhados, rompidos ou soltos.

6º) DIMENSÕES: *INDICAÇÃO DAS MEDIDAS, PRESENTES NA TABELA.*

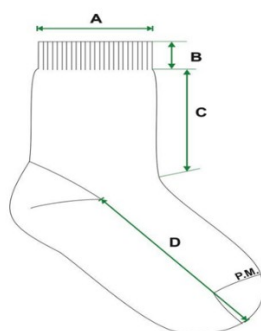



Prefeitura Municipal de Pirassununga

Estado de São Paulo
Secretaria Municipal de Educação
Av. Germano Dix 3350, Posto de Monta
(XX19) 3565-8307 / 8300



materiaiseducacao@pirassununga.sp.gov.br

TABELA PARA PEÇA ACABADA – MEIA UNISSEX									
PONTOS DE REFERÊNCIAS		PP	P	M	G	GG	EG	ADULTO	TOLERÂNCIA
Tamanho do calçado		18 a 24	22 a 25	26 a 29	30 a 33	34 a 37	38 a 41	42 a 47	Não aplicável
Idade		2 a 4	5 e 6	7 e 8	9 e 10	11 e 12	13 e 14	15 a 18	Não aplicável
A	Largura do punho (em cm)	5,0	6,0	6,0	7,0	7,0	8,0	8,0	1,0 cm
B	Altura do punho (em cm)	1,5	1,5	1,5	1,5	2,0	2,0	2,5	0,3 cm
C	Comprimento da perna (em cm)	5,5	7,0	8,0	9,0	10,0	11,0	12,0	1,0 cm
D	Comprimento do pé (em cm)	9,0	11,0	13,0	16,0	21,0	24,0	25,0	1,0 cm

As formas foram definidas conforme ABNT NBR 15525 – Têxtil e Vestuário – Padronização de etiquetagem de tamanhos de meias

7º) PROTEÇÃO ANTIBACTERIANA: Agente antimicrobiano, incorporado a fibra de algodão que atribui ao tecido a ação bactericida eficiente. São fios especiais, que recebem acabamentos funcionais, tendo como benefício a funcionalidade de inibir a proliferação de germes, proporcionando proteção efetiva as bactérias, ácaros e fungos, evitando o surgimento de odores desagradáveis e mantendo a higiene e frescor nos pés; reduzindo o desenvolvimento de alergias, micoses e outras doenças da podologia, causadas pela proliferação de fungos e bactérias.

8º) ACABAMENTO E QUALIDADE: As meias devem ser bem passadas de maneira que evidencie suas partes: biqueira, calcanhar e punho. A costura da meia deve estar de acordo com a porção subjacente do corpo para vestir de modo que não gere rugas indesejáveis ou espessuras maiores no tecido, pois pode causar pressão nos dedos ou no peito do pé.

As meias devem estar isentas de qualquer defeito que comprometa sua apresentação e uso.



Prefeitura Municipal de Pirassununga

Estado de São Paulo

Secretaria Municipal de Educação
Av. Germano Dix 3350, Posto de Monta
(XX19) 3565-8307 / 8300

materiaiseducacao@pirassununga.sp.gov.br



9º) EMBALAGEM: Os pares de meia, devem estar embalados por tamanho, em saco plástico transparente; sendo os mesmos identificado com uma etiqueta autocolante no saco plástico, sendo que as etiquetas devem cumprir as obrigações descritas no Regulamento Técnico MERCOSUL sobre etiquetagem de Produtos Têxteis, determinadas pela Resolução nº 02 do CONMETRO, de 6 de maio de 2008. Na escrita, utilizar fonte padrão na cor preta, informando tamanho, composição e ano/semestre de fabricação.

AMOSTRAS E LAUDOS

Em até 20 dias após o encerramento da sessão de habilitação e etapa de lances no certame licitatório, a empresa declarada vencedora na etapa de lances, deverá, sob pena de desclassificação, apresentar 02 (DOIS) metros de cada tecido usado na confecção das amostras, acompanhado com uma amostra confeccionada, em qualquer tamanho, devendo essa amostra atender as especificações técnicas exigidas neste memorial descritivo; sendo que, a mesma empresa licitante deverá entregar junto com a amostra, os Laudos e Ensaios técnicos, realizados por laboratório acreditado com Selo do INMETRO. Em caso de dúvidas quanto a veracidade dos resultados dos ensaios e laudos apresentados, a Prefeitura de PIRASSUNUNGA, através da Secretaria Municipal de Educação, poderá encaminhar os tecidos, juntamente com as amostras entregues, a um laboratório creditado com Selo do INMETRO (contratado pela Secretaria da Educação), para novos ensaios e análises dos materiais; tudo com a finalidade de garantir a qualidade exigida nos descritivos e especificações deste edital; onde através dos resultados dos Laudos Técnicos, será comunicado a aprovação ou a desclassificação da empresa licitante.

Material Empregado para as Meias

Relação de Normas e material para análise e ensaios, em laboratório creditado com Selo do INMETRO.



Prefeitura Municipal de Pirassununga

Estado de São Paulo

Secretaria Municipal de Educação
Av. Germano Dix 3350, Posto de Monta
(XX19) 3565-8307 / 8300

materiaiseducacao@pirassununga.sp.gov.br



CARACTERÍSTICA	NORMA	ESPECIFICAÇÃO	TOLERÂNCIA
Composição	NBR AATCC 20 E 20A	7% Poliéster, 47% Algodão, 29 % Poliamida, 16% Viscose e 1% Elastano	± 5%
Gramatura	NBR 10591	160 g/m ²	No mínimo
Resistencia ao estouro	NBR 13384/95	11 kgf/cm ²	No mínimo
Encolhimento e Alongamento	AATCC 150/10	-10% alongamento -10% encolhimento	Máximo
Análise Antimicrobiana para micro-organismo	AATCC 100-2004	REDUÇÃO DE 50%	No mínimo

LOTE - 3

Item 18

Bolsa Sacola – Ensino Infantil (Creches e Pré Escola) e Ensino Fundamental (1º ao 9º ano)



Corpo Principal: Parte traseira e recorte laterais da frente, confeccionada em tecido de Lona Plastificada, 100% Poliéster, com resina polivinílica aplicada, com ligamento maquinado formando os desenhos maquinados com reforço em rip stop de losangos nas medidas de 0,8cm de largura x 0,8cm de altura, com gramatura de 110g/m², na cor Azul Marinho, próximo ao Pantone 19-3920 TC.



Prefeitura Municipal de Pirassununga

Estado de São Paulo

Secretaria Municipal de Educação
Av. Germano Dix 3350, Posto de Monta
(XX19) 3565-8307 / 8300

materiaiseducacao@pirassununga.sp.gov.br



Bolso Frontal: Deverá ser aplicado o brasão do Município de PIRASSUNUNGA, e abaixo a escrita “PREFEITURA DE PIRASSUNUNGA”, devendo este ser estampado em Patch adesivo.

O patch adesivo deverá ser um termocolante estampado, antibacteriano, a base d’água, totalmente isento de solventes e produtos nocivos à saúde humana. A aplicação deverá ser pôr termo - transferência, em uma temperatura de +/- 180º C, com o tempo mínimo de 8 segundos, e deverá atender as normas técnicas OEKOTEX.

Fechamento do bolso frontal: com zíper de base nº 06 na cor branco, medindo 40cm (medidas acabadas) com 1 cursor; ainda na parte da frente, sobre o bolso frontal, na parte superior, deverá ser costurado um recorte em tecido 100% poliéster, com resina polivinílica aplicada, com ligamento maquinado formando os desenhos maquinados com reforço em rip stop de losangos nas medidas de 0,5cm de largura x 0,5cm de altura, com gramatura mínima de 110g/m², na cor Vermelho, próximo ao Pantone 19-1764 TC.

Alça de mão: em fita de 100% polipropileno de 25mm, na cor Azul Marinho, medindo 44cm (medida acabada).

Corpo Principal: Fechamento do corpo principal em cordão 5/12, 100% polipropileno, na cor Azul Marinho, devendo ser fixado no recorte lateral com ilhós de ferro níquel.

Recorte lateral: deverá ser na parte inferior em formato de gota, no mesmo tecido do recorte superior do bolso frontal. O acabamento no fechamento do corpo principal e no recorte superior do bolso frontal deverá ser costurado mantendo a medida acabada de 4cm de largura.



Prefeitura Municipal de Pirassununga

Estado de São Paulo

Secretaria Municipal de Educação
Av. Germano Dix 3350, Posto de Monta
(XX19) 3565-8307 / 8300

materiaiseducacao@pirassununga.sp.gov.br



LOGOTIPO

DIMENSÕES E ILUSTRAÇÃO DO LOGOTIPO



PREFEITURA DE PIRASSUNUNGA

Medidas do brasão: 10,0 cm de largura por 13,0 cm de altura.

AMOSTRAS E LAUDOS

Em até 20 dias após o encerramento da sessão de habilitação e etapa de lances no certame licitatório, a empresa declarada vencedora na etapa de lances, deverá, sob pena de desclassificação, apresentar 02 (DOIS) metros de cada tecido usado na confecção das amostras, acompanhado com uma amostra confeccionada, em qualquer tamanho, devendo essa amostra atender as especificações técnicas exigidas neste memorial descritivo; sendo que, a mesma empresa licitante deverá entregar junto com a amostra, os Laudos e Ensaios técnicos, realizados por laboratório acreditado com Selo do INMETRO. Em caso de dúvidas quanto a veracidade dos resultados dos ensaios e laudos apresentados, a Prefeitura de PIRASSUNUNGA, através da Secretaria Municipal de Educação, poderá encaminhar os tecidos, juntamente com as amostras entregues, a um laboratório creditado com Selo do INMETRO (contratado pela Secretaria da Educação), para novos ensaios e análises dos materiais; tudo com a finalidade de garantir a qualidade exigida nos descritivos e



Prefeitura Municipal de Pirassununga

Estado de São Paulo
Secretaria Municipal de Educação
Av. Germano Dix 3350, Posto de Monta
(XX19) 3565-8307 / 8300



materiaiseducacao@pirassununga.sp.gov.br

especificações deste edital; onde através dos resultados dos Laudos Técnicos, será comunicado a aprovação ou a desclassificação da empresa licitante.

Material Empregado para a Bolsa Sacola

Relação de Normas e material para análise e ensaios, em laboratório creditado com Selo do INMETRO.

Especificação Tecido do corpo – Cor Azul Marinho			
CARACTERÍSTICA	NORMA	ESPECIFICAÇÃO	TOLERÂNCIA
Composição	NBR 13538 e NBR 11914	100 % Poliéster	-
Gramatura	NBR 10591	110 g/m ²	No mínimo
Ligamento e Estrutura (armação)	NBR 13460 e NBR 13462	Rip stop quadriculados ou losangos	Não aplicável
Especificação do Tecido do recorte da frente e lateral – Cor Vermelho			
CARACTERÍSTICA	NORMA	ESPECIFICAÇÃO	TOLERÂNCIA
Composição	NBR 13538 e NBR 11914	100% Poliéster	-
Gramatura	NBR 10591	110 g/m ²	No mínimo
Ligamento e Estrutura (armação)	NBR 13460 e NBR 13462	Rip stop quadriculados ou losangos	Não aplicável
Especificação da Estampa em Patch sublimado (Termocolante)			
CARACTERÍSTICA	NORMA - MÉTODO	ESPECIFICAÇÃO	TOLERÂNCIA
Composição	Oeko tex	100% Poliéster	-
Cromatografia (Aminodifenyl, Benzidina, Cloro toluidina, Aminoazotolueno, Diamino-anisola, Dichlorobenzidina, Metilene-bis(2- Cloroanilina), Oxydiamilina, Tiodianilina)	E N 14362-1:2003	Resinas plásticas a base de PU; Corantes	Não aplicável



Prefeitura Municipal de Pirassununga

Estado de São Paulo
Secretaria Municipal de Educação
Av. Germano Dix 3350, Posto de Monta
(XX19) 3565-8307 / 8300



materiaiseducacao@pirassununga.sp.gov.br

Nonilfenol	CTS 2337/12	Etoxilato e Octilfenol	
Ftalato de DEHP, Ftalato de Dibutila – DBP, Ftalato de Benzil butila – BBP	IN HOUSE CTS 2150/09 GC/MS	Ftalatos	
Ensaio de Análise Físico-Químico (formaldeído)	ISSO 14.184-1	Formaldeído	Não aplicável
Ensaio de Análise ICP Antimônio (metais extraíveis)	DIN EM ISSO E04 solução ácida; análise por ICP- DIN EN1483/11.885	metais extraíveis)	Não aplicável
Cromo Hexavalente	DIN EM ISSO E04/DIN EM ISSO 11.083		

TABELA DE MEDIDAS DO PRODUTO ACABADO – BOLSA SACOLA

Corpo principal	45 cm altura x 40 cm largura
Bolso frontal	30cm altura x 40cm largura
Recorte superior do bolso	15cm altura x 40cm largura
Recorte Lateral	10cm de altura x 5,5cm largura

Tolerância de variação nas medidas é de 1,0cm.



Prefeitura Municipal de Pirassununga

Estado de São Paulo

Secretaria Municipal de Educação
Av. Germano Dix 3350, Posto de Monta
(XX19) 3565-8307 / 8300

materiaiseducacao@pirassununga.sp.gov.br



LOTE 4 – (TÊNIS ESCOLAR)

Item 19

Tênis com Velcro - Ensino Infantil

Descrição e Características gerais do produto (calçado pronto)

Tênis escolar, modelo infantil; sendo o fechamento com uma tira de velcro, onde a mesma deverá ter em torno de 40 mm de largura, podendo variar conforme a escala de número, toda debruada, igual o cabedal.



Figura 1

1 – OBJETIVO:

Este documento tem como objetivo descrever o produto tipo tênis para uso escolar grade 20 ao 30 fechamento em Velcro e 31 ao 44 fechamento em Atacador, apropriado para caminhadas, corridas leves, prática de esportes difusos moderados, uso diário, leve, versátil, resistente, duradouro, confortável, produzido e confeccionado a partir de duas partes distintas (CABEDAL e SOLADO) nas quais são unidas pelo processo de adesivos a base de água, trazendo benefícios ao meio ambiente no qual não receberá dejetos químicos dos adesivos.

2 – NORMAS DE MÉTODO DE ENSAIO (testes a serem realizados por laboratórios credenciados ou acreditados pelo INMETRO)

NBR 14835/13 – Massa do calçado ≤ 340

NBR 14836/14 – Pico de pressão na região do calcâneo ≤ 240



Prefeitura Municipal de Pirassununga

Estado de São Paulo

Secretaria Municipal de Educação
Av. Germano Dix 3350, Posto de Monta
(XX19) 3565-8307 / 8300

materiaiseducacao@pirassununga.sp.gov.br



Pico de pressão na região da cabeça dos metatarsos ≤ 240

NBR 14837/17 – Temperatura interna $\leq 5,5$

NBR 14838/16 – Índice de amortecimento ≥ 50

NBR 14840/15 – Percepção de calce $\geq 7,0$

Marcas e lesões (confortável)

NBR 14834/15 – Conforto do calçado $\geq 75\%$

SATRA TM/27/04 – Determinação da espessura do laminado do cabedal (mínimo 1.3)

ABNT NBR 10591/08 – Determinação da gramatura do laminado do cabedal (mínimo 750 gr/m²)

ABNT NBR 14552/12 – Determinação da resistência à tração e alongamento na ruptura do laminado do cabedal Calçados de classe III (média a baixa solicitação, como calçados casuais): ≥ 65 N/cm

ABNT NBR 10591/08 – Determinação da gramatura do tecido nylon do cabedal (mínimo 160 gr/m²)

ABNT NBR 10591/08 – Determinação da gramatura do tecido forro do colarinho e lingueta (mínimo 140 gr/m²)

ABNT NBR 10591/08 – Determinação da gramatura do tecido da palmilha de montagem (mínimo 180 gr/m²)

ISO 868/03 – Determinação da dureza da entressola (mínimo 50)

ISO 868/03 – Determinação da dureza da soleta (máximo 80)

ABNT NBR 14738/15 – Determinação da resistência ao desgaste por perda de espessura da soleta (desgaste máximo 70 centésimo de mm)

ABNT NBR ISO 2781/15 – Determinação da densidade da soleta método A (hidrostático)

ABNT NBR 14742 – Determinação da resistência a flexões contínuas em um ângulo de 90° (máximo 4,0 mm até 30.000 flexões)

3 – CONDIÇÕES DE FABRICAÇÃO

3.1 – Responsabilidade pela Fabricação

O fabricante é o responsável pela produção do artigo, de acordo com as características estabelecidas na presente norma. A presença do fiscal ou agente técnico credenciado nas instalações de fabricação não exime ao fabricante das responsabilidades pela produção do calçado.

3.2 – Processo de fabricação

Os procedimentos fabris embora sejam dependentes das escolhas mais apropriadas para cada tipo de calçado, a mesma deverá ser executada conforme normas de qualidades mundiais.

3.3 – Garantia de Qualidade

O fabricante deve garantir a qualidade do calçado, mediante controle das matérias-primas e do produto acabado, em todo o processo de fabricação.

4 – CARACTERÍSTICAS GERAIS



Prefeitura Municipal de Pirassununga

Estado de São Paulo

Secretaria Municipal de Educação
Av. Germano Dix 3350, Posto de Monta
(XX19) 3565-8307 / 8300



materiaiseducacao@pirassununga.sp.gov.br

O calçado Tipo Tênis Running é constituído de duas partes principais: cabedal e solado, e tem como complemento obrigatório itens de acabamentos. o produto em questão deve ser fabricado em diversos tamanhos dentre eles são 20, 21, 22, 23, 24, 25, 26, 27, 28, 29, 30, 31, 32, 33, 34, 35, 36, 37, 38, 39, 40, 41, 42, 43 e 44. Por se tratar de um produto em produção fabril exige-se que as dimensões dos calçados acompanhem os padrões comerciais baseados na escala francesa cujo fator de conversão 0,66667. A medição em centímetros é sempre realizada na fôrma utilizada para a montagem do calçado. A medida realizada em calçado já confeccionado deverá ser realizada na palmilha de higienização ou na base interna da entressola, com variação permitida de 3% (+/-).

5 – Características Especificas

A) COMPONENTES ESPECIFICOS DO CABEDAL

GÁSPEA
FRENTE
TALONEIRA
TESOURINHA
REFORÇO GÁSPEA
LINGUETA
FORRO DA LINGUETA
ENCHIMENTO DA LINGUETA
COLARINHO
ENCHIMENTO DO COLARINHO
REFORÇO DA FRENTE
REFORÇO TRASEIRO
ATACADOR
PALMILHA DE MONTAGEM
PALMILHA DE ACABAMENTO

B) COMPENTES ESPECÍFICOS DO SOLADO

ENTRESSOLA
GEL AMORTECEDOR
SOLETA

Especificações detalhadas de cada componente do produto:

A – CABEDAL

6.a.1 – GÁSPEA - Peça superior confeccionada a partir de nylon dupla frontura (tipo smash) na cor Azul Marinho, dublado com manta não tecido poliéster, leva também aplicação de laminado pvc, nas



Prefeitura Municipal de Pirassununga

Estado de São Paulo

Secretaria Municipal de Educação
Av. Germano Dix 3350, Posto de Monta
(XX19) 3565-8307 / 8300

materiaiseducacao@pirassununga.sp.gov.br



cores Azul Marinho, Branco e Vermelho pelo processo de silkscreen e solda eletrônica em alta frequência.

6.a.2 – FRENTE - Peça frontal constituída de laminado PVC na cor Azul Marinho.

6.a.3 – TALONEIRA - Peça traseira constituída de laminado sintético PVC na cor Azul Marinho.

6.a.4 – TESOURINHA - Peça superior aplicada a partir de laminado sintético PVC na cor Azul Marinho.

6.a.5 – REFORÇO DA GÁSPEA - Peça interna central constituída de não tecido poliéster com fibras tratadas, na cor preta ou branca.

6.a.6 – LINGUETA - Peça superior externa constituída de nylon dupla frontura (tipo smash) na cor Azul Marinho, dublado com não tecido. Com aplicação de etiqueta constituída de laminado PVC com acabamento em silk screen e solda eletrônica (conforme arte definida pelo órgão requisitante).

6.a.7 – FORRO DA LINGUETA - Peça interna constituída de tecido poliéster tipo favo com brilho na cor Azul Marinho, dublado com espuma de poliuretano.

6.a.8 – ENCHIMENTO DA LINGUETA - Peça interna constituída espuma de poliuretano na cor natural.

6.a.9 – FORRO DO COLARINHO - Peça interna constituída de tecido poliéster tipo favo com brilho na cor Azul Marinho, dublado com espuma de poliuretano.

6.a.10 – ENCHIMENTO DO COLARINHO - Peça interna constituída espuma de poliuretano na cor natural.

6.a.11 – REFORÇO DA FRENTE - Peça frontal interna constituída de resinas termoplásticas dublada com não tecido, aplicada pelo processo termo transferível.

6.a.12 – REFORÇO TRASEIRO - Peça traseira interna constituída de resinas termoplásticas, aplicada pelo processo termo transferível.

6.a.13 – ATACADOR - peça superior externa constituída de fios de poliéster trançados formato redondo meia cana (tipo chinês) na cor branco ou Azul Marinho.

6.a.14 – PALMILHA DE MONTAGEM - peça interna inferior constituída de não tecido poliéster reforçado por costuras, na cor preta ou branca.

6.a.15 – PALMILHA DE ACABAMENTO - peça interna constituída de EVA termo conformado, dublado com tecido poliéster na cor preta ou branca com silkscreen contendo a numeração. Função: aumento do conforto, amortecimento de impacto, auxílio na absorção de suor, este item é móvel e pode ser removido a qualquer momento para higienização e limpeza.



Prefeitura Municipal de Pirassununga

Estado de São Paulo

Secretaria Municipal de Educação
Av. Germano Dix 3350, Posto de Monta
(XX19) 3565-8307 / 8300

materiaiseducacao@pirassununga.sp.gov.br



B – SOLADO

7.a.1 SOLADO

O solado por ser uma item de “vital” essência para a existência do produto pronto ele será subdivido da seguinte forma:

7.a.1.1 matéria prima

7.a.1.2 desenho estratégico

7.b.2 – MATÉRIA PRIMA

Para maior durabilidade e segurança ao usuário o solado é dividido conforme abaixo:

1. ENTRESSOLA deverá ser composto por peça superior constituída de composto PVC micro expandido (monodensidade) na cor branca, com ranhuras e canaletas na lateral.
2. GEL AMORTECEDOR peça inferior central constituída de resina termoplástica de PVC GEL na cor Vermelho.
3. SOLETA peça inferior constituída de composto termoplástico de alta abrasão na cor preta, unida a entressola pelo processo denominado colado. Deverá conter sulcos para escoação de água e sujeiras, e assim melhor aderência com desenho antiderrapante.

7.b.3 – DESENHO ESTRATÉGICO

Na parte inferior do solado deverá conter desenhos relevantes a trazer maior segurança, estabilidade e durabilidade ao produto. No desenho deverá conter cravos para melhor se fixar ao solo e ainda deverá canais ante derrapantes e afim de evitar acúmulo de sujeira e pedras.

8 – DISPOSIÇÕES GERAIS

Ao fabricante cabe a responsabilidade de aplicar na língua o brasão de armas do cliente, na região da língua, item este a ser fornecido pelo “contratante”.

Conforme mencionado anteriormente os produtos deverão ser fabricados de acordo com a tabela de Escala Francesa.

NUMERAÇÃO	COMPRIM. (CM)	NUMERAÇÃO	COMPRIM. (CM)
20	13,33	35	23,33
21	14,00	36	24,00
22	14,66	37	24,66
23	15,33	38	25,33
24	16,00	39	26,00



Prefeitura Municipal de Pirassununga

Estado de São Paulo

Secretaria Municipal de Educação
Av. Germano Dix 3350, Posto de Monta
(XX19) 3565-8307 / 8300

materiaiseducacao@pirassununga.sp.gov.br



25	16,66	40	26,66
26	17,33	41	27,33
27	18,00	42	28,00
28	18,66	43	28,66
29	19,33	44	29,33
30	20,00		
31	20,66		
32	21,33		
33	22,00		
34	22,66		

Os calçados serão embalados em sacos plásticos com medidas de 35cm x 25cm, estando bem protegidos e acondicionados .

Os calçados serão embalados, em caixas tipo colméia com 20 pares de papel cartão triplex super resistente, proporcionando proteção e preservando a integridade física dos calçados, com melhor acondicionamento para o armazenamento e transporte.

9 – AMOSTRAS

A empresa arrematante, deverá apresentar, no prazo de até 20 (vinte) dias, 01 (uma) AMOSTRA DE CADA NUMERAÇÃO : 24, 26 (VELCRO) 34, 44 (ATACADOR), devidamente de acordo com as especificações disposta no ANEXO I (Termo de Referência), ficando a adjudicação condicionada à aprovação. Tal amostra deverá estar devidamente identificadas com nome da empresa e número do prego, e deverão estar de acordo com a legislação vigente.

Não haverá devolução das amostras.

As amostras deveram ser entregues juntamente com a embalagem, Laudos, Certificações

Após a aprovação das amostras, poderá ser realizada uma vistoria na fábrica da licitante vencedora, para análise dos processos de fabricação.

10 - Estampa: Deverá ser aplicado na parte externa da tira do fechamento, um Patch adesivo, com identificação do Brasão da Prefeitura de PIRASSUNUNGA, com o escrito na cor Branco “ **PREFEITURA MUNICIPAL DE PIRASSUNUNGA**”.

ITEM 20Tênis com Cadarço – Ensino Fundamental

Descrição e Características gerais do produto (calçado pronto)



Prefeitura Municipal de Pirassununga

Estado de São Paulo

Secretaria Municipal de Educação
Av. Germano Dix 3350, Posto de Monta
(XX19) 3565-8307 / 8300

materiaiseducacao@pirassununga.sp.gov.br



Tênis escolar, modelo Juvenil; sendo o fechamento com atacador (cadarço), onde o mesmo deverá ser na cor branco, e seguir o descritivo conforme o Parágrafo 2.

Esta especificação fixa as características mínimas exigíveis para descrever e detalhar o modelo de tênis do Uniforme Escolar da Prefeitura Municipal de PIRASSUNUNGA. Para este modelo, definiram-se pré-requisitos importantes e necessários, para a segurança dos usuários assim como fatores ergonômicos, embasados em normas técnicas brasileiras e de conforto.

2.1 Características gerais do produto (calçado pronto)



Figura 2

1 – OBJETIVO:

Este documento tem como objetivo descrever o produto tipo tênis para uso escolar grade 20 ao 30 fechamento em Velcro e 31 ao 44 fechamento em Atacador, apropriado para caminhadas, corridas leves, prática de esportes difusos moderados, uso diário, leve, versátil, resistente, duradouro, confortável, produzido e confeccionado a partir de duas partes distintas (CABEDAL e SOLADO) nas quais são unidas pelo processo de adesivos a base de água, trazendo benefícios ao meio ambiente no qual não receberá dejetos químicos dos adesivos.

2 – NORMAS DE MÉTODO DE ENSAIO (testes a serem realizados por laboratórios credenciados ou acreditados pelo INMETRO)

NBR 14835/13 – Massa do calçado ≤ 340

NBR 14836/14 – Pico de pressão na região do calcâneo ≤ 240

Pico de pressão na região da cabeça dos metatarsos ≤ 240

NBR 14837/17 – Temperatura interna $\leq 5,5$

NBR 14838/16 – Índice de amortecimento ≥ 50

NBR 14840/15 – Percepção de calce $\geq 7,0$



Prefeitura Municipal de Pirassununga

Estado de São Paulo

Secretaria Municipal de Educação
Av. Germano Dix 3350, Posto de Monta
(XX19) 3565-8307 / 8300



materiaiseducacao@pirassununga.sp.gov.br

Marcas e lesões (confortável)

NBR 14834/15 – Conforto do calçado $\geq 75\%$

SATRA TM/27/04 – Determinação da espessura do laminado do cabedal (mínimo 1.3)

ABNT NBR 10591/08 – Determinação da gramatura do laminado do cabedal (mínimo 750 gr/m²)

ABNT NBR 14552/12 – Determinação da resistência à tração e alongamento na ruptura do laminado do cabedal Calçados de classe III (média a baixa solicitação, como calçados casuais): ≥ 65 N/cm

ABNT NBR 10591/08 – Determinação da gramatura do tecido nylon do cabedal (mínimo 160 gr/m²)

ABNT NBR 10591/08 – Determinação da gramatura do tecido forro do colarinho e lingueta (mínimo 140 gr/m²)

ABNT NBR 10591/08 – Determinação da gramatura do tecido da palmilha de montagem (mínimo 180 gr/m²)

ISO 868/03 – Determinação da dureza da entressola (mínimo 50)

ISO 868/03 – Determinação da dureza da soleta (máximo 80)

ABNT NBR 14738/15 – Determinação da resistência ao desgaste por perda de espessura da soleta (desgaste máximo 70 centésimo de mm)

ABNT NBR ISO 2781/15 – Determinação da densidade da soleta método A (hidrostático)

ABNT NBR 14742 – Determinação da resistência a flexões contínuas em um ângulo de 90° (máximo 4,0 mm até 30.000 flexões)

3 – CONDIÇÕES DE FABRICAÇÃO

3.1 – Responsabilidade pela Fabricação

O fabricante é o responsável pela produção do artigo, de acordo com as características estabelecidas na presente norma. A presença do fiscal ou agente técnico credenciado nas instalações de fabricação não exime ao fabricante das responsabilidades pela produção do calçado.

3.2 – Processo de fabricação

Os procedimentos fabris embora sejam dependentes das escolhas mais apropriadas para cada tipo de calçado, a mesma deverá ser executada conforme normas de qualidades mundiais.

3.3 – Garantia de Qualidade

O fabricante deve garantir a qualidade do calçado, mediante controle das matérias-primas e do produto acabado, em todo o processo de fabricação.

4 – CARACTERÍSTICAS GERAIS

O calçado Tipo Tênis Running é constituído de duas partes principais: cabedal e solado, e tem como complemento obrigatório itens de acabamentos. o produto em questão deve ser fabricado em diversos tamanhos dentre eles são 20, 21, 22, 23, 24, 25, 26, 27, 28, 29, 30, 31, 32, 33, 34, 35, 36, 37, 38, 39, 40, 41, 42, 43 e 44. Por se tratar de um produto em produção fabril exige-se que as dimensões dos calçados acompanhem os padrões comerciais baseados na escala francesa cujo fator



Prefeitura Municipal de Pirassununga

Estado de São Paulo

Secretaria Municipal de Educação
Av. Germano Dix 3350, Posto de Monta
(XX19) 3565-8307 / 8300

materiaiseducacao@pirassununga.sp.gov.br



de conversão 0,66667. A medição em centímetros é sempre realizada na fôrma utilizada para a montagem do calçado. A medida realizada em calçado já confeccionado deverá ser realizada na palmilha de higienização ou na base interna da entressola, com variação permitida de 3% (+/-).

5 – Características Especificas

C) COMPONENTES ESPECIFICOS DO CABEDAL

GÁSPEA
FRENTE
TALONEIRA
TESOURINHA
REFORÇO GÁSPEA
LINGUETA
FORRO DA LINGUETA
ENCHIMENTO DA LINGUETA
COLARINHO
ENCHIMENTO DO COLARINHO
REFORÇO DA FRENTE
REFORÇO TRASEIRO
ATACADOR
PALMILHA DE MONTAGEM
PALMILHA DE ACABAMENTO

D) COMPENTES ESPECÍFICOS DO SOLADO

ENTRESSOLA
GEL AMORTECEDOR
SOLETA

Especificações detalhadas de cada componente do produto:

A – CABEDAL

6.a.1 – GÁSPEA - Peça superior confeccionada a partir de nylon dupla frontura (tipo smash) na cor Azul Marinho, dublado com manta não tecido poliéster, leva também aplicação de laminado pvc, nas cores Azul Marinho, Branco e Vermelho pelo processo de silkscreen e solda eletrônica em alta frequência.

6.a.2 – FRENTE - Peça frontal constituída de laminado PVC na cor Azul Marinho.

6.a.3 – TALONEIRA - Peça traseira constituída de laminado sintético PVC na cor Azul Marinho.



Prefeitura Municipal de Pirassununga

Estado de São Paulo

Secretaria Municipal de Educação
Av. Germano Dix 3350, Posto de Monta
(XX19) 3565-8307 / 8300

materiaiseducacao@pirassununga.sp.gov.br



- 6.a.4 – TESOURINHA - Peça superior aplicada a partir de laminado sintético PVC na cor Azul Marinho.
- 6.a.5 – REFORÇO DA GÁSPEA - Peça interna central constituída de não tecido poliéster com fibras tratadas, na cor preta ou branca.
- 6.a.6 – LINGUETA - Peça superior externa constituída de nylon dupla frontura (tipo smash) na cor Azul Marinho, dublado com não tecido. Com aplicação de etiqueta constituída de laminado PVC com acabamento em silk screen e solda eletrônica (conforme arte definida pelo órgão requisitante).
- 6.a.7 – FORRO DA LINGUETA - Peça interna constituída de tecido poliéster tipo favo com brilho na cor Azul Marinho, dublado com espuma de poliuretano.
- 6.a.8 – ENCHIMENTO DA LINGUETA - Peça interna constituída espuma de poliuretano na cor natural.
- 6.a.9 – FORRO DO COLARINHO - Peça interna constituída de tecido poliéster tipo favo com brilho na cor Azul Marinho, dublado com espuma de poliuretano.
- 6.a.10 – ENCHIMENTO DO COLARINHO - Peça interna constituída espuma de poliuretano na cor natural.
- 6.a.11 – REFORÇO DA FRENTE - Peça frontal interna constituída de resinas termoplásticas dublada com não tecido, aplicada pelo processo termo transferível.
- 6.a.12 – REFORÇO TRASEIRO - Peça traseira interna constituída de resinas termoplásticas, aplicada pelo processo termo transferível.
- 6.a.13 – ATACADOR - peça superior externa constituída de fios de poliéster trançados formato redondo meia cana (tipo chinês) na cor branco ou Azul Marinho.
- 6.a.14 – PALMILHA DE MONTAGEM - peça interna inferior constituída de não tecido poliéster reforçado por costuras, na cor preta ou branca.
- 6.a.15 – PALMILHA DE ACABAMENTO - peça interna constituída de EVA termo conformado, dublado com tecido poliéster na cor preta ou branca com silkscreen contendo a numeração. Função: aumento do conforto, amortecimento de impacto, auxílio na absorção de suor, este item é móvel e pode ser removido a qualquer momento para higienização e limpeza.

B – SOLADO

7.a.1 SOLADO

O solado por ser uma item de “vital” essência para a existência do produto pronto ele será subdivido da seguinte forma:



Prefeitura Municipal de Pirassununga

Estado de São Paulo

Secretaria Municipal de Educação
Av. Germano Dix 3350, Posto de Monta
(XX19) 3565-8307 / 8300

materiaiseducacao@pirassununga.sp.gov.br



7.a.1.1 matéria prima

7.a.1.2 desenho estratégico

7.b.2 – MATÉRIA PRIMA

Para maior durabilidade e segurança ao usuário o solado é dividido conforme abaixo:

4. ENTRESSOLA deverá ser composto por peça superior constituída de composto PVC micro expandido (mono - densidade) na cor branca, com ranhuras e canaletas na lateral.
5. GEL AMORTECEDOR peça inferior central constituída de resina termoplástica de PVC GEL na cor Vermelho.
6. SOLETA peça inferior constituída de composto termoplástico de alta abrasão na cor preta, unida a entressola pelo processo denominado colado. Deverá conter sulcos para escoação de água e sujeiras, e assim melhor aderência com desenho antiderrapante.

7.b.3 – DESENHO ESTRATÉGICO

Na parte inferior do solado deverá conter desenhos relevantes a trazer maior segurança, estabilidade e durabilidade ao produto. No desenho deverá conter cravos para melhor se fixar ao solo e ainda deverá canais ante derrapantes e afim de evitar acúmulo de sujeira e pedras.

8 – DISPOSIÇÕES GERAIS

Ao fabricante cabe a responsabilidade de aplicar na língua o brasão de armas do cliente, na região da língua, item este a ser fornecido pelo “contratante”.

Conforme mencionado anteriormente os produtos deverão ser fabricados de acordo com a tabela de Escala Francesa.

NUMERAÇÃO	COMPRIM. (CM)	NUMERAÇÃO	COMPRIM. (CM)
20	13,33	35	23,33
21	14,00	36	24,00
22	14,66	37	24,66
23	15,33	38	25,33
24	16,00	39	26,00
25	16,66	40	26,66
26	17,33	41	27,33
27	18,00	42	28,00
28	18,66	43	28,66
29	19,33	44	29,33



Prefeitura Municipal de Pirassununga

Estado de São Paulo

Secretaria Municipal de Educação
Av. Germano Dix 3350, Posto de Monta
(XX19) 3565-8307 / 8300

materiaiseducacao@pirassununga.sp.gov.br



30	20,00		
31	20,66		
32	21,33		
33	22,00		
34	22,66		

Os calçados serão embalados em sacos plásticos com medidas de 35cm x 25cm, estando bem protegidos e acondicionados.

Os calçados serão embalados, em caixas tipo colméia com 20 pares de papel cartão triplex super resistente, proporcionando proteção e preservando a integridade física dos calçados, com melhor acondicionamento para o armazenamento e transporte.

9 – AMOSTRAS

A empresa arrematante, deverá apresentar, no prazo de até 20 (vinte) dias, 01 (uma) AMOSTRA DE CADA NUMERAÇÃO: 24, 26 (VELCRO) 34, 44 (ATACADOR), devidamente de acordo com as especificações disposta no ANEXO I (Termo de Referência), ficando a adjudicação condicionada à aprovação. Tal amostra deverá estar devidamente identificadas com nome da empresa e número do pregão, e deverão estar de acordo com a legislação vigente.

Não haverá devolução das amostras.

As amostras deveram ser entregues juntamente com a embalagem, Laudos, Certificações

Após a aprovação das amostras, poderá ser realizada uma vistoria na fábrica da licitante vencedora, para análise dos processos de fabricação.

10 - Estampa: Deverá ser aplicado na parte externa da lingueta do tênis, um Patch adesivo, com identificação do Brasão da Prefeitura de PIRASSUNUNGA, com o escrito na cor Branco “ **PREFEITURA MUNICIPAL DE PIRASSUNUNGA**”.